

BT-HP / BT-HP N

30 - 50 - 80 - 100



Austria Email AG
Austriastraße 6
A-8720 Knittelfeld

Sprache Language Langue Jazyk Sprog Γλώσσα Idioma Jezik Nyelv Lingua Taal Język Língua Limba Jezik			Seite Page Page Stránka Side Σελίδα Strana Oldal Pagina Pagina Strona Página Pagina Stran
Deutsch	1	Informationen und Sicherheitshinweise	
	2	Aufstellung und Produktbeschreibung	
	3	Montage und Anschluss	
	4	Weitere Hinweise	
English	1	Information and safety instructions	
	2	Setup and description of the product	
	3	Installation and connection	
	4	Further information	
Français	1	Informations et consignes de sécurité	
	2	Mise en place et description produit	
	3	Montage et raccordement	
	4	Remarques complémentaires	
Česky	1	Informace a bezpečnostní pokyny	
	2	Instalace a popis produktu	
	3	Montáž a připojení	
	4	Další informace	
Dansk	1	Information og sikkerhedsinstruktioner	
	2	Opsætning og produktbeskrivelse	
	3	Montering og tilslutning	
	4	Yderligere bemærkninger	
Ελληνική	1	Πληροφορίες και οδηγίες ασφαλείας	
	2	Εγκατάσταση και περιγραφή του προϊόντος	
	3	Εγκατάσταση και συνδεση	
	4	Περαιτέρω οδηγίες	
Español	1	Información y advertencias de seguridad	
	2	Montaje y descripción del product	
	3	Montaje y conexión	
	4	Información adicional	
Hrvatski	1	Informacije i sigurnosne napomene	
	2	Postavljanje i opis proizvoda	
	3	Montaža i priključak	
	4	Dodatne napomene	

Sprache Language Langue Jazyk Sprog Γλώσσα Idioma Jezik Nyelv Lingua Taal Język Língua Limba Jezik			Seite Page Page Stránka Side Σελίδα Strana Oldal Pagina Pagina Strona Página Pagina Stran
Magyar	1	Információk és biztonsági útmutatások	
	2	Felállítás és termékleírás	
	3	Felszerelés és csatlakoztatás	
	4	További útmutatások	
Italiano	1	Informazioni e indicazioni sulla sicurezza	
	2	Installazione e descrizione del prodotto	
	3	Montaggio e collegamento	
	4	Ulteriori indicazioni	
Nederlands	1	Informatie en veiligheidsinstructies	
	2	Installatie en productbeschrijving	
	3	Installatie en aansluiting	
	4	Verdere informatie	
Polski	1	Informacje i wskazówki bezpieczeństwa	
	2	Ustawienie i opis produktu	
	3	Montaż i podłączenie	
	4	Dalsze wskazówki	
Português	1	Informações e indicações de segurança	
	2	Instalação e descrição do produto	
	3	Montagem e ligação	
	4	Informações complementares	
Românesc	1	Informații și indicații de siguranță	
	2	Amplasarea și descrierea produsului	
	3	Montarea și racordarea	
	4	Indicații suplimentare	
Slovenski	1	Informacije in varnostni napotki	
	2	Postavitve in opis izdelka	
	3	Montaža in priklop	
	4	Drugi napotki	

Technische Daten | Specifications | Caractéristiques | Technická data | Tekniske data | τεχνικά στοιχεία | Datos técnicos | Tehnički podaci | Műszaki adatok | Dati tecnici | Technische gegevens | Dane techniczne | Dados técnicos | Datele tehnice | Tehnični podatki

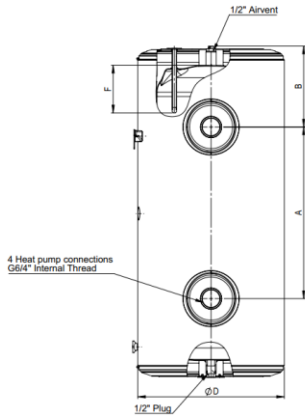

1 BT-HP 30 - 50

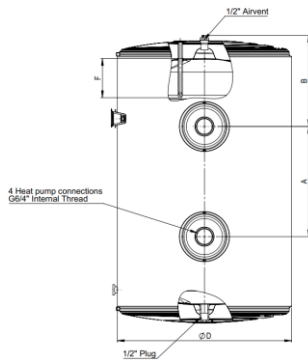

2 BT-HP 80 - 100

	A	B	C	∅D	E	F	H
BT-HP 30 BT-HP 30 N	156	169	?	392	340	10	568
BT-HP 50 BT-HP 50 N	443	241	?	392	340	10	855
BT-HP 80 BT-HP 80 N	319	226	?	523	440	10	832
BT-HP 100 BT-HP 100 N	481	267	?	523	440	10	994

Deutsch

		BT-HP 30	BT-HP 50	BT-HP 80	BT-HP 100
Wärmeverlust	W	32	39	42	47
ErP		B	B	B	B
Inhalt	L	30	50	80	100
Gewicht	Kg	11,4	14,8	21,5	25,3
Anschlüsse	"	4x G 6/4 Innengewinde			
Entlüftung		Entlüftungsventil G ½" montiert			

English

		BT-HP 30	BT-HP 50	BT-HP 80	BT-HP 100
Heatloss	W	32	39	42	47
ErP		B	B	B	B
Capacity	L	30	50	80	100
Weight	Kg	11,4	14,8	21,5	25,3
Connection	"	4x G 6/4 female thread			
Venting		valve G ½" factory equipped			

Français

		BT-HP 30	BT-HP 50	BT-HP 80	BT-HP 100
Perte de chaleur	W	32	39	42	47
ErP		B	B	B	B
Contenu	L	30	50	80	100
Poids	Kg	11,4	14,8	21,5	25,3
Raccordements	"	4x G 6/4 Filetage intérieur			
Purge d'air		Soupape d'aération G ½" monté			

Česky

		BT-HP 30	BT-HP 50	BT-HP 80	BT-HP 100
Tepelné ztráty	W	32	39	42	47
ErP		B	B	B	B
Obsah	L	30	50	80	100
Hmotnost	Kg	11,4	14,8	21,5	25,3
Připojení	"	4x G 6/4 Vnitřní závit			
Odvětrávání		Odvzdušňovací ventil G ½" namontovaný			

Dansk

		BT-HP 30	BT-HP 50	BT-HP 80	BT-HP 100
Varmetab	W	32	39	42	47
ErP		B	B	B	B
Indhold	L	30	50	80	100
Vægt	Kg	11,4	14,8	21,5	25,3
Tilslutninger	"	4x G 6/4 Indvendigt gevind			
Udluftning		Udluftningsventil G ½" monteret			

Ελληνική

		BT-HP 30	BT-HP 50	BT-HP 80	BT-HP 100
Απώλεια θερμότητας	W	32	39	42	47
ErP		B	B	B	B
Περιεχόμενο	L	30	50	80	100
Βάρος	Kg	11,4	14,8	21,5	25,3
Συνδέσεις	"	Εσωτερικό σπείρωμα 4x G 6/4			
Εξαερισμός		Βαλβίδα εξαερισμού G ½" τοποθετημένη			

Español

		BT-HP 30	BT-HP 50	BT-HP 80	BT-HP 100
Pérdida de calor	W	32	39	42	47
ErP		B	B	B	B
Contenido	L	30	50	80	100
Peso	Kg	11,4	14,8	21,5	25,3
Conexiones	"	4x G 6/4 rosca interior			
Ventilación		Válvula de ventilación G ½" montada			

Hrvatski

		BT-HP 30	BT-HP 50	BT-HP 80	BT-HP 100
Gubitak topline	W	32	39	42	47
ErP		B	B	B	B
sadržina	L	30	50	80	100
težina	Kg	11,4	14,8	21,5	25,3
instalacija	"	4x G 6/4 Unutarnja nit			
ventilacija		Ispušni ventil G ½" montirana			

Magyar

		BT-HP 30	BT-HP 50	BT-HP 80	BT-HP 100
Hőveszteség	W	32	39	42	47
ErP		B	B	B	B
Tartalom	L	30	50	80	100
Tömeg	Kg	11,4	14,8	21,5	25,3
Csatlakozások	"	4x G 6/4 belső menet			
Szellőzés		G ½" szellőzőszelep szerelve			

Italiano

		BT-HP 30	BT-HP 50	BT-HP 80	BT-HP 100
Perdita di calore	W	32	39	42	47
ErP		B	B	B	B
Contenuto	L	30	50	80	100
Peso	Kg	11,4	14,8	21,5	25,3
Conessioni	"	4x G 6/4 filettatura interna			
Ventilazione		Valvola di sfianto G ½" montata			

Nederlands

		BT-HP 30	BT-HP 50	BT-HP 80	BT-HP 100
Warmteverlies	W	32	39	42	47
ErP		B	B	B	B
Inhoud	L	30	50	80	100
Gewicht	Kg	11,4	14,8	21,5	25,3
Aansluitingen	"	4x G 6/4 binnendraad			
Ventilatie		Ontluchtingsventiel G ½" gemonteerd			

Polski

		BT-HP 30	BT-HP 50	BT-HP 80	BT-HP 100
Utrata ciepła	W	32	39	42	47
ErP		B	B	B	B
Zawartość	L	30	50	80	100
Waga	Kg	11,4	14,8	21,5	25,3
Połączenia	"	Gwint wewnętrzny 4x G 6/4			
Wentylacja		Zawór odpowietrzający G ½" zamontowany			

Português

		BT-HP 30	BT-HP 50	BT-HP 80	BT-HP 100
Perda de calor	W	32	39	42	47
ErP		B	B	B	B
Conteúdo	L	30	50	80	100
Peso	Kg	11,4	14,8	21,5	25,3
Ligações	"	4x G 6/4 rosca interna			
Ventilação		Válvula de ventilação G ½" montada			

Românesc

		BT-HP 30	BT-HP 50	BT-HP 80	BT-HP 100
Pierderi de căldură	W	32	39	42	47
ErP		B	B	B	B
Conținut	L	30	50	80	100
Greutate	Kg	11,4	14,8	21,5	25,3
Conexiuni	"	4x G 6/4 filet interior			

Ventilație		Supapă de aerisire G ½" montată
------------	--	---------------------------------

Slovenski

		BT-HP 30	BT-HP 50	BT-HP 80	BT-HP 100
Izguba toplote	W	32	39	42	47
ErP		B	B	B	B
Vsebnost	L	30	50	80	100
Teža	Kg	11,4	14,8	21,5	25,3
Priključki	"	4x notranji navoj G 6/4			
Prezračevanje		Vgrajen prezračevalni ventil G ½"			

1. INFORMATIONEN UND SICHERHEITSHINWEISE

1.1 Hinweise zur Nutzung dieser Anleitung

Lesen Sie diese Montage-, Bedienungs- und Wartungsanleitung zu Ihrer eigenen Sicherheit und zur Sicherheit anderer Personen vor Montagebeginn aufmerksam durch. Bewahren Sie diese Anleitung auf und halten Sie sie dauerhaft am Installationsort zur Verfügung.

1.2 Bestimmungsgemäße Verwendung

Der Pufferspeicher darf nur wie in dieser Anleitung und der zugehörigen Technischen Information beschrieben geplant, installiert und betrieben werden. Jeder andere Gebrauch ist nicht bestimmungsgemäß und deshalb unzulässig. Die Speicher dienen der Speicherung von Wärmeenergie und sind ausschließlich zur Erwärmung von Heizungs- bzw. Pufferwasser bestimmt. Die Speicher sind nur zur Aufstellung in geschlossenen, frostfreien Räumen geeignet. Die Speicher sind nur in geschlossenen Heizungs- bzw. Solaranlagen zu verwenden. Es ist auch ein Einsatz in Kühlanlagen möglich. Das eingesetzte Heizungs- bzw. Pufferwasser muss den geltenden Normen, mindestens aber den Anforderungen der VDI 2035, genügen.

Zur bestimmungsgemäßen Verwendung gehört das Beachten aller Hinweise dieser Montage-, Bedienungs- und Wartungsanleitung. Für die nicht bestimmungsgemäße Verwendung oder unzulässige Änderung am Produkt sowie sämtlicher sich daraus ergebender Folgen wird keine Haftung übernommen.

1.3 Sicherheitshinweise

Beachten Sie bei Planung, Transport, Montage, Betrieb und Bedienung sowie bei Wartungsarbeiten

- Die allgemein gültigen Unfallverhütungs- und Sicherheitsvorschriften
- Die Vorschriften zum Umweltschutz
- Die Bestimmungen der Berufsgenossenschaften
- Die geltenden Gesetze, Normen, Richtlinien und Vorschriften wie z.B. der DIN, EN, DVGW, TRGI, TRF und VDE
- Die Vorschriften und Anschlussbedingungen der örtlichen Versorgungsunternehmen

Arbeiten an der Anlage Vor Beginn der Arbeiten

- sind die Absperrrichtungen zu schließen und gegen unbeabsichtigtes Öffnen zu sichern
- ist die Anlage spannungsfrei zu schalten, auf Spannungsfreiheit zu kontrollieren und gegen Wiedereinschalten zu sichern

Gefahren im Umgang mit dem Produkt

- Bei Überschreitung der zulässigen Einsatzgrenzen wie z.B. max. Betriebstemperatur oder max. Betriebsüberdruck kann es zu Schäden am Produkt bzw. der gesamten Anlage kommen.
- Bei Schäden an der Anlage darf diese nicht weiter betrieben werden.

Brandschutz

Beachten Sie die zutreffenden Brandschutzvorschriften und die jeweils gültigen Bauordnungen/Bauvorschriften, insbesondere bei:

- Durchdringen von Decken und Wänden

- Räumen mit besonderen/verschärften Anforderungen an vorbeugende Brandschutzmaßnahmen (nationale Vorschriften beachten)

Personelle Voraussetzungen

- Die Montage, Inbetriebnahme, Wartung und Instandsetzung darf nur von anerkannten Fachbetrieben und geschulten Fachkräften durchgeführt werden.
- Arbeiten an elektrischen Anlagen oder Leitungsteilen dürfen nur von hierfür ausgebildeten Elektrofachkräften durchgeführt werden.
- Arbeiten an Gasinstallationen dürfen ausschließlich von Installateuren ausgeführt werden, die durch das zuständige Gasversorgungsunternehmen hierzu berechtigt wurden.

2 AUFSTELLUNG UND PRODUKTBESCHREIBUNG

2.1 Lieferumfang

- Speicherkörper inklusive Wärmedämmung (mit fest verbundener Wärmedämmung) und manueller Entlüftung
- Wandkonsole (vormontiert)
- EPS-Verpackung mit Sollbruchstellen zur Verwendung als Stellfuß

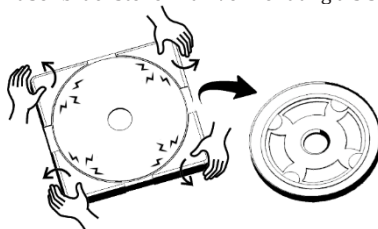

- Montage- und Bedienungsanleitung
- Die Speicher werden ohne Sicherheitseinrichtungen geliefert. Diese müssen bauseits beschafft und installiert werden.

2.2 Lagerung, Transport und Aufstellung

Für die Lagerung der Speicher gelten folgende Vorgaben:

- Die zulässige Umgebungstemperatur für Transport und Lagerung des Speichers beträgt -20 °C bis + 50 °C.
- Eine Lagerung im Außenbereich ist verboten. Schutz vor Feuchte bzw. Regen muss jederzeit gewährleistet sein.

Bitte beachten Sie folgende weitere Hinweise für Transport und Aufstellung des Speichers:

- Der Speicher ist zum Schutz bei Transport und Aufstellung vor harten Schlägen und Stößen zu schützen.

Beim Entfernen und Entsorgen der Verpackungen beachten Sie bitte folgende Hinweise:

- Öffnen Sie die Verpackung umsichtig, so dass Sie nicht das Produkt beschädigen.
- Entfernen Sie die Schutzkappen der Speicheranschlüsse.
- Die Verpackung besteht aus Karton (Einweg), Kunststoff und Styropor.

Entsorgen Sie diese Materialien gemäß den gültigen Vorschriften. Beachten Sie

hierbei die Vorgaben zum Schutz der Umwelt in Bezug auf Rückgewinnung, Wiederverwendung und Entsorgung von Verpackungen und Betriebsstoffen.

Bitte beachten Sie folgende weitere Hinweise für die Aufstellung der Speicher:

- Die Aufstellung und der Betrieb des Speichers muss in einem trockenen, frostfreien Raum erfolgen (zulässige Raumlufttemperatur: 2-45 °C). Bei Frostgefahr ist der Speicher vollständig zu entleeren.
- Der Speicher wird entweder über die Wandkonsole an einer ausreichend tragfähigen Wand befestigt (Gesamtgewicht des befüllten Speichers beachten!) oder nach Montage des Stellfußes auf ebenem, waagrechttem Boden aufgestellt. Stellen Sie sicher, dass der Untergrund am Aufstellort für den ausgewählten Speicher im befüllten Zustand ausreichend tragfähig ist. Der Speicher darf nicht in den Boden eingelassen werden.
- Für Montage- und Wartungsarbeiten sind ausreichende Mindestabstände am Aufstellungsort einzuhalten sowie die problemfreie Zugänglichkeit zum Speicher zu gewährleisten.
- Die Wärmedämmung ist vor Feuerungsanlagen und sonstigen Wärmequellen (Temperaturen > 95 °C) durch Einhaltung von ausreichenden Mindestabständen zu schützen. Die Abstände von Feuerungsanlagen sind den Herstellerunterlagen als auch entsprechenden Verordnungen zu entnehmen.
- Der Speicher muss senkrecht aufgestellt werden und darf nicht wackeln.

Zur Vermeidung von Sekundärschäden ist bei Aufstellung, Montage und Betrieb des Pufferspeichers an ungewöhnlichen Orten (z. B. Dachböden, Wohnräume mit wasserempfindlichen Böden, Abstellräumen usw.) ein eventueller Wasseraustritt zu berücksichtigen und damit eine Vorrichtung zum Auffangen des austretenden Wassers mit einem geeigneten Ablauf (z.B. Leckagewanne) vorzusehen, die das eventuell austretende Wasser sicher ableiten kann. Bei Aufstellung in Kellerräumen muss dieser über einen geeigneten Bodenablauf verfügen, um eventuell austretendes Wasser sicher ableiten zu können.

2.3 Produktbeschreibung und Technische Daten

Der Pufferspeicher BT-HP ist ein Stahlspeicher ohne integrierte Einbauten wie z.B. Wärmetauscher. Die direkt geschäumte Wärmedämmung aus PU- Schaum ist diffusionsdicht. Für die Aufnahme von Temperaturfühlern ist ein Tauchrohr vorgesehen.

Der BT-HP ist speziell für den Betrieb mit Wärmepumpen ausgelegt. Das im Speicher befindliche Heizungswasser wird über einen oder mehrere externe Wärmeerzeuger aufgeheizt.

Wird der Speicher als Kältespeicher eingesetzt, müssen die Anschlüsse bauseits diffusionsdicht gedämmt werden

MONTAGE UND ANSCHLUSS

Die Montage, Inbetriebnahme, Wartung und Instandsetzung dürfen nur von autorisierten und ausgebildeten Fachkräften durchgeführt werden. Es sind die im jeweiligen Land gültigen Normen und Richtlinien zu berücksichtigen.

3.1 Montage der Temperaturfühler

- Führen Sie den Temperaturfühler von oben in das dafür vorgesehene Tauchrohr ein
- Temperaturfühler dürfen nicht mit Isolierband umwickelt werden.

3.2 Hydraulischer Anschluss

Die Sicherheits- und Ausdehnungseinrichtung für geschlossene Heizungsanlagen gemäß EN 12828 sind nicht im Lieferumfang enthalten und sind bauseits vorzusehen.

Vorsicht bei Löt- und Schweißarbeiten. Die Wärmedämmung der Speicher darf nicht mit offener Flamme in Kontakt kommen. Halten Sie ausreichende Abstände zur Wärmedämmung des Speichers ein.

Der Pufferspeicher ist nicht emailliert und darf deshalb auf keinen Fall für die direkte Trinkwassererwärmung verwendet werden.

Wird der Speicher als Kältespeicher eingesetzt, müssen die Anschlüsse bauseits diffusionsdicht gedämmt werden.

- Die Installation bzw. der Anschluss des Speichers ist unter Beachtung der Speicheranschlussbelegung mit lösbaren Verbindungen auszuführen.
- Es ist auf eine spannungsfreie Montage aller Anschlüsse und Leitungen zu achten. Flexible Anschlussleitungen dürfen nicht verdreht oder geknickt werden. Alle Leitungen sind entsprechend der geltenden Normen und Vorschriften zu dämmen.
- Nicht genutzte Anschlüsse sind dauerhaft luft- und druckdicht zu verschließen.

Heizungsanschluss

Die Sicherheits- und Ausdehnungseinrichtungen für geschlossene Heizungsanlagen müssen gemäß geltenden Normen und Richtlinien ausgeführt werden (DIN EN 12828, DIN 4753 und DIN EN 12897). Sofern die heizkreisseitigen Speicheranschlüsse mit absperrenden Einrichtungen versehen werden, muss ein zusätzliches Sicherheitsventil und ein zusätzliches Ausdehnungsgefäß am Pufferspeicher vor den Absperreinrichtungen installiert werden.

Zwischen Pufferspeicher und Sicherheitsventil darf keine Absperreinrichtung eingebaut sein. Das aus Sicherheitsgründen austretende Wasser muss gefahrlos und sichtbar abgeleitet werden können.

Den Speicher nur in geschlossenen Heizungsanlagen einsetzen.

Zusätzlich ist ein bauteilgeprüfter Sicherheitstemperaturbegrenzer gemäß dem geltenden Normen und Vorschriften einzubauen, falls in der Anlage noch keiner vorhanden ist.

Potentialausgleich

Der Potentialausgleich ist gemäß den Technischen Anschlussbedingungen (TAB) des örtlichen Energieversorgers und den geltenden VDE-Bestimmungen auszuführen. Der Potentialausgleich der Rohrleitungen hat gemäß DIN 50927 zu erfolgen.

4 WEITERE HINWEISE

4.1 Inbetriebnahme und Betrieb

Die gesamte Anlage ist sorgfältig und ausreichend zu spülen und zu entlüften. Dabei austretendes Wasser ist in geeigneter Form abzuleiten. Lot- und Hanfrese sowie sonstige Verunreinigungen, die bei der Montage ins Rohrnetz bzw. den Speicher gelangten, können unter Umständen zu einer Beeinträchtigung der Anlagenfunktion und möglichen Schäden an der Anlage führen.

Sämtliche Anschlüsse, auch werkseitig mit Blindstopfen versehene Anschlüsse und Leitungen sind nach dem ersten Befüllen und nach dem ersten Aufheizvorgang nochmals auf Dichtheit zu überprüfen.

Die Ausblasleitung des Sicherheitsventils muss stets offen sein, damit aus Sicherheitsgründen austretendes Wasser kontrolliert abgeleitet werden kann. Die zur Bedienung erforderlichen Informationen sind aus der Bedienungsanleitung des Reglers bzw. der Wärmepumpe, ggf. zusätzlicher Heizkessel), sowie der Bedienungsanleitung des Reglers der Solaranlage zu ersehen und zu beachten.

Die erste Inbetriebnahme und Aufheizung müssen vom Fachmann überwacht werden.

4.2 Wartung

In regelmäßigen Abständen ist die Funktionstüchtigkeit von installierten Sicherheitsventilen durch Anlüften zu prüfen.

Für die Reinigung der Außenteile des Speichers ist ein feuchtes Tuch ohne scharfe Reinigungsmittel zu verwenden. Verwenden Sie niemals scheuermittelhaltige Reinigungsmittel.

4.3 Entsorgung

Halten Sie bei einem Rückbau der Anlage alle umweltrelevanten und gesetzlichen Forderungen ein. Entsorgen Sie die Materialien gemäß den gültigen Vorschriften. Beachten Sie hierbei die Vorgaben zum Schutz der Umwelt in Bezug auf Rückgewinnung, Wiederverwendung und Entsorgung von Materialien, Betriebs- und Hilfsstoffen

Speicherkörper	Stahl S 235 JRG2
Wärmedämmung	Polyurethan
Abdeckungen (Hauben)	Polystyrol(PS)
Steckrosetten	Polypropylen (PP)

4.4 Übergabe an den Betreiber

Informieren Sie den Betreiber,

- wie die Anlage bzw. das Gerät korrekt handzuhaben ist,
- wie die Temperaturen korrekt und wirtschaftlich einzustellen sind,
- dass eine regelmäßige Wartung unerlässlich ist.

Weisen Sie ihn bitte weiterhin auf die im Kapitel „Wartung“ angegebenen Pflegehinweise hin. Technische Änderungen vorbehalten!

1 INFORMATION AND SAFETY INSTRUCTIONS

1.1 Notes on the use of this manual

For your own safety and that of others, read this installation, operating and maintenance manual carefully before commencing installation. Keep this manual and ensure that it is always available at the installation site.

1.2 Intended use

The buffer tank may only be configured, installed and operated as described in this manual and the corresponding technical information. Any other use is deemed to be inappropriate and is therefore impermissible.

The tanks are designed for the storage of thermal energy and are intended exclusively for heating water in heating and buffer systems. The tanks are only suitable for installation in enclosed, frost-free rooms. The tanks may only be used in closed heating or solar systems. Use in cooling systems is possible if impermeable insulation is fitted on connections. The heating or buffer water used must comply with the relevant standards, but at least meet the requirements of VDI 2035.

Intended use is understood to include the observance of all instructions in this installation, operating and maintenance manual. The manufacturer accepts no liability for any damage resulting from impermissible use or unauthorized modifications to the product.

1.3 Safety instructions

Standards and directives

When planning, transporting, installing, operating and performing maintenance on the product, observe

- the generally applicable accident prevention and safety regulations
- the environmental protection regulations
- the provisions of the employers' liability insurance associations
- the applicable laws, standards, directives and guidelines, such as DIN, EN, DVGW, TRGI, TRF and VDE
- the regulations and connection requirements of the local public utility companies

Working on the system Prior to commencing work

- the shut-of devices must be closed and secured against unintentional opening
- the system must be deenergized, checked to ensure that it is not live and secured against being switched back on

Risks involved in handling the product

- There is danger of damage to the product or to the overall system if the permissible application limits, for example, maximum operating temperature or maximum operating pressure, are exceeded.
- The system must not be operated if it is damaged.

Fire protection

Comply with the valid fire protection regulations and the relevant building code/building regulations, in particular when:

- penetrating ceilings and walls
- in the case of rooms with special/more stringent requirements with regard to fire prevention measures (observe national

regulations)

Requirements with regard to personnel

- Installation, commissioning, maintenance and repairs may only be performed by authorized specialist companies and specially trained technicians.
- Work on electrical equipment or wiring may only be performed by qualified electricians.
- Work on gas installations may only be carried out by installation technicians authorized by the relevant gas company to perform such work.

2 SETUP AND DESCRIPTION OF THE PRODUCT

2.1 Scope of delivery

The buffer tanks are packed individually.

The delivery comprises the following components:

- Tank body including insulation (with firmly attached insulation)
- Wall bracket (pre-mounted)
- feet as part of EPS bottom fender

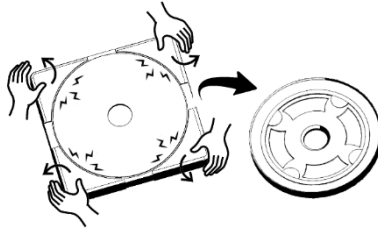

- Installation and operating manual

The tanks are delivered without safety devices. The safety devices must be procured and installed on-site.

2.2 Storage, transport and setup

The following requirements apply for storage of the tanks:

- The permissible ambient temperature range for transport and storage of the tank is -20 °C to + 50 °C.
- Storage outdoors is not allowed. It must be ensured that the product is always protected against moisture and rain.
- The tank insulation must not be exposed to direct sunlight.

Please also observe the following instructions for transport and setup of the tank:

- The tank must be protected against blows and jolting during transport and setup.

When removing and disposing of the packaging, please observe the following instructions:

- Open the packaging carefully to avoid damaging the product.
- Remove the protective caps from the tank connections.
- The packaging consists of carton box (disposable), plastic and polystyrene. Dispose of these materials in accordance with the applicable regulations. Comply

with the environmental protection requirements with regard to the recycling and disposal of packaging and working materials.

Please also observe the following instructions when setting up the tanks:

- The tank must be set up and operated in a dry, frost-free room (permissible room air temperature: 2-45 °C). The tank must be completely drained if there is a danger of frost.
- The tank is either attached by means of the wall bracket to a sufficiently stable wall (observe the total weight of the tank when filled!) or installed on a level, horizontal floor after fitting the adjustable feet supplied.

Ensure that the subsurface in the installation location is adequate to bear the load of the selected and completely filled tank. The tank may not be installed embedded in the floor.

- Adequate minimum spacing must be allowed in the installation location to ensure that installation and maintenance work can be performed and that there is easy access to the tank.
- Adequate minimum spacing must be observed to protect the insulation against heat from combustion systems and other heat sources (temperatures > 95 °C). For details of the required spacing between tanks and combustion systems, see the manufacturer's documentation and the relevant directives.

- The tank must be set up in vertical position and must not wobble. To avoid secondary damage when installing and operating the DHW heater in unusual locations (e.g. attics, rooms with flooring sensitive to water, storage rooms etc.), precautions must be taken to deal with possible water discharge and a device with a suitable drain (e.g. leak tray) installed to catch and drain of any water leakage. If the tank is installed in a cellar, the cellar must be equipped with a suitable floor drain to allow any water escaping to drain of.

2.3 Product description and technical data

The buffer tank BT-HP is a steel tank without integrated installations such as heat exchangers. The directly foamed PU insulation is impermeable. A sensor pocket is provided to accommodate temperature sensors.

The BT-HP is designed especially for operation with heat pumps. The heating water in the tank is heated via one or more external heat generators.

If the tank is used as a cold store, impermeable insulation must be fitted on the connections.

3 INSTALLATION AND CONNECTION

Installation, commissioning, maintenance and repairs may only be performed by authorized and trained technicians. Work on electrical equipment or wiring may only be performed by authorized and trained electricians. The standards and directives valid in the respective country must be complied with.

3.1 Installing the temperature sensors

- Insert the temperature sensor from above into the sensor pocket provided for this purpose
- Temperature sensors must not be wrapped with insulating tape.

3.2 Hydraulic connection

The safety and expansion devices prescribed for closed heating systems in accordance with EN 12828 are not included in the scope of delivery and must be provided on-site.

Take care when soldering or welding. The tank insulation must not come into contact with open flames. Maintain a sufficient distance from the tank insulation. The buffer tank is not enameled and is therefore under no circumstances to be used for the direct heating of drinking water.

If the tank is used as a cold store, impermeable insulation must be fitted on connections.

- Installation and connection of the tank must be performed with detachable connections and with the correct terminal assignment for the tank.
 - It must be ensured that all connections and cables are fitted tension-free.
- Flexible connection lines must not be twisted or bent. All lines must be insulated in compliance with the relevant standards and regulations.
- Connections which are not used must be sealed of air- and pressure-tight.

Heating connection

The safety and expansion devices for closed heating systems must be fitted in compliance with the relevant standards and directives (DIN EN 12828, DIN 4753 and DIN EN 12897). If the tank connections on the heating-circuit side are fitted with shut-off devices, an additional safety valve and an additional expansion tank must be installed on the buffer tank upstream of the shut-off devices.

No shut-off device may be fitted between the tank and the safety valve. The water which emerges for safety reasons must be drained of reliably and visibly.

Only install the tank in closed heating systems.

In addition, a type-tested safety temperature limiter must be installed in accordance with the applicable standards and directives if such a device is not already fitted in the system.

Equipotential bonding

Equipotential bonding must be provided in accordance with the technical connection requirements specified by the local energy supply company and the applicable VDE regulations. Equipotential bonding of the pipes must be in compliance with DIN 50927.

4 FURTHER INFORMATION

4.1 Commissioning and operation

The entire system must be carefully and thoroughly flushed and vented. The water which emerges must be drained of appropriately. Solder and hemp residue and other material which may have entered the pipe system or the tank during installation may impair the performance of the system or lead to damage to the system.

All connections, including connections fitted with blind plugs at the factory and lines must be checked for leakage after initial filling of the system and again after the first heating operation.

The blow-out line of the safety valve must always be open to allow water which emerges for safety reasons to be drained of in a controlled manner.

The necessary information for operation can be found in the operating manual for the controller/heat generators (e.g. heat pump, where applicable additional

boiler) and in the operating manual for the solar system controller and must be observed.

Initial commissioning and heating up must be performed under the supervision of an expert.

4.2 Maintenance

The safety valves fitted must be checked at regular intervals for correct functioning by venting them.

Use a moistened cloth without aggressive cleaning agents to clean the external parts of the tank. Never use abrasive cleaning agents.

4.3 Disposal

When dismantling the system, comply with all environmental protection regulations and legal requirements.

Dispose of materials in accordance with the applicable regulations. Comply with the environmental protection requirements with regard to the recycling and disposal of materials, working and auxiliary materials.

Tank body	Steel S 235 JRG2
Insulation Covers	Polyurethane
Plug, rosettes	Polystyrene (PS)
	Polypropylene (PP)

4.4 Handover to the operator

Inform the operator of the correct procedure for handling the system or unit, how to set the temperatures correctly for economical use, that regular maintenance is essential.

Please also draw the operator's attention to the care instructions in the section „Maintenance.“ Technical change reserved

1 INFORMATIONS ET CONSIGNES DE SÉCURITÉ

1.1 Remarques relatives à l'utilisation de cette notice

Pictogramme et logos :

Consignes de sécurité et remarque légale

Information importante à prendre en compte

Lisez attentivement cette notice de montage, d'utilisation et de maintenance avant de débiter le montage pour votre propre sécurité et celle des autres.

Conservez cette notice et tenez-la toujours à portée de main sur le lieu d'installation.

1.2 Utilisation conforme aux dispositions

Le réservoir d'accumulation doit être uniquement planifié, installé et exploité de la manière décrite dans cette notice et dans les informations techniques correspondantes. Toute autre utilisation n'est pas conforme et de ce fait non autorisée.

Les accumulateurs servent à accumuler l'énergie thermique et sont exclusivement destinés au réchauffage d'eau de chauffage ou du réservoir. Les accumulateurs sont uniquement adaptés à une mise en place dans des locaux fermés et à l'abri du gel. Les accumulateurs doivent être uniquement utilisés dans des installations de chauffage ou solaires fermées. Ils peuvent également être utilisés dans les installations de réfrigération. L'eau de chauffage ou l'eau tampon utilisée doit répondre aux normes en vigueur, et au moins aux exigences de VDI 2035.

Le respect de toutes les consignes de cette notice de montage, d'utilisation et de maintenance fait partie de l'utilisation conforme aux dispositions. Nous ne prenons aucune responsabilité en cas d'utilisation non conforme aux dispositions ou de modification non autorisée du produit, ainsi que pour toutes les conséquences en résultant.

1.3 Consignes de sécurité

Normes et directives

Lors de la planification, du transport, du montage, de l'exploitation et de l'utilisation ainsi que des travaux de maintenance, veuillez respecter :

- les consignes de sécurité et de prévention des accidents générales en vigueur
- les prescriptions relatives à la protection de l'environnement
- les dispositions des organismes professionnels
- les législations, normes, directives et prescriptions en vigueur telles que DIN, EN, DVGW, TRGI, TRF et VDE
- les prescriptions et conditions de raccordement des distributeurs locaux

Travailler sur l'installation

Avant le début des travaux :

- les dispositifs de verrouillage doivent être fermés et sécurisés pour éviter une ouverture accidentelle
- l'installation doit être mise hors tension, l'absence de tension doit être contrôlée et l'installation doit être sécurisée contre la remise en marche

Danger lors du travail avec le produit

- En cas de dépassement des limites d'utilisation admissibles, comme par ex. la température ou la surpression d'exploitation maximales, des dommages peuvent survenir sur le produit ou l'ensemble de l'installation.

- En cas de dommages sur l'installation, cette dernière ne doit plus être utilisée.

Protection anti-incendie

Respectez les prescriptions de protection anti-incendie et les règlements/prescriptions de construction respectivement en vigueur, en particulier :

- lors de la pénétration dans des plafonds et des murs
- avec des locaux présentant des exigences particulières ou plus strictes relatives aux mesures de protection anti-incendie préventives (respecter les prescriptions nationales)

Conditions requises personnelles

- Le montage, la mise en service, la maintenance et la réparation ne doivent être effectués que par des établissements spécialisés reconnus et du personnel spécialisé formé.
- Les travaux sur les installations électriques ou des parties de conduites doivent être uniquement réalisés par des électriciens de formation.
- Les travaux sur les installations à gaz doivent être uniquement réalisés par des installateurs habilités par l'entreprise de distribution de gaz compétente.

2 MISE EN PLACE ET DESCRIPTION PRODUIT

2.1 Étendue de la livraison

Les réservoirs d'accumulation sont emballés individuellement. L'étendue de la livraison comprend les composants suivants :

- Corps d'accumulateur avec isolation thermique (avec isolation thermique fixe) et ventilation manuelle
- Console murale (prémontée)
- Emballage EPS avec points de rupture destinés à être utilisés comme pied réglable

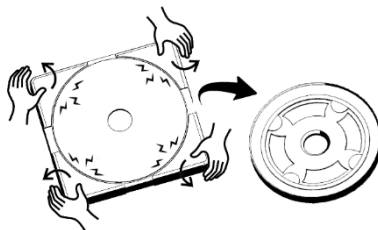

- Consignes de montage et mode d'emploi

Les accumulateurs sont livrés sans dispositifs de sécurité. Ces derniers doivent être approvisionnés et installés par le client.

2.2 Stockage, transport et mise en place

Les prescriptions suivantes sont valables pour le stockage de l'accumulateur :

- La température ambiante admissible pour le transport et le stockage de l'accumulateur est comprise entre -20 °C et +50 °C.
- Le stockage dans la zone extérieure est interdit. La protection contre l'humidité ou la pluie doit être garantie à tout moment.
- L'isolation thermique ne doit pas être exposée au rayonnement direct du soleil.

Veillez respecter les remarques suivantes relatives au transport et à la mise en place de l'accumulateur :
l'accumulateur doit être protégé contre les chocs et coups brusques lors du transport et de la mise en place.

Lors du retrait et de la mise au rebut des emballages, veuillez tenir compte des remarques suivantes :

ouvrez l'emballage avec précaution de manière à ne pas endommager le produit.

- Retirez le cache de protection des raccords de l'accumulateur.
- L'emballage contient du carton (jetable), du plastique et du polystyrène. Mettez ces matériaux au rebut conformément aux prescriptions en vigueur. Tenez compte ici des prescriptions relatives à la protection de l'environnement concernant la réutilisation, le recyclage et la mise au rebut d'emballages et de matières consommables.

Veillez respecter les remarques suivantes relatives à la mise en place de l'accumulateur :

- La mise en place et l'exploitation de l'accumulateur doivent se faire dans un local sec à l'abri du gel (température de l'air ambiant admissible : de 2 à 45 °C). En cas de risque de gel, le ballon doit être intégralement vidé.

L'accumulateur est fixé sur un mur suffisamment porteur grâce à une console murale (tenir compte du poids total de l'accumulateur plein) ou en montant les pieds réglables sur un sol plan et horizontal. Assurez-vous que le sol du lieu d'emplacement est suffisamment porteur pour l'accumulateur choisi à l'état plein. L'accumulateur ne doit pas être abaissé dans le sol.

- Pour les travaux de montage et de maintenance, des distances minimales suffisantes sur le lieu de mise en place doivent être respectées, et l'accessibilité sans problème à l'accumulateur doit être garantie.
- L'isolation thermique doit être protégée des installations de combustion et d'autres sources de chaleur (températures > 95 °C) en respectant des distances minimales suffisantes. Les distances avec les installations de combustion sont indiquées dans la documentation du fabricant ainsi que dans les ordonnances correspondantes.

- L'accumulateur doit être mis en place verticalement et ne doit pas vaciller.

Pour éviter des dommages secondaires, il convient de tenir compte d'une éventuelle fuite d'eau lors de la mise en place, du montage et de l'exploitation du réservoir tampon à des endroits inhabituels (par ex. grenier, pièces d'habitation aux sols sensibles à l'eau, débarras, etc.) et de prévoir un dispositif de récupération de l'eau écoulée avec un écoulement adapté (par ex. bac de rétention) qui puisse évacuer l'eau éventuellement écoulée de manière sûre. Lors de la mise en place dans des caves, ces dernières doivent disposer d'un écoulement au sol pour évacuer de manière sûre d'éventuelles fuites d'eau.

2.3 Description produit et caractéristiques techniques

Le réservoir d'accumulation BT-HP est un accumulateur en acier sans constructions intégrées comme par ex. un échangeur thermique. L'isolation thermique en mousse solidifiée PU est étanche à la diffusion. Pour le logement de sondes de température, un canal à tube plongeur est prévu.

Le BT-HP est spécialement conçu pour une exploitation avec des pompes à chaleur. L'eau de chauffage qui se trouve dans l'accumulateur est chauffée par un ou plusieurs générateurs de chaleur externes.

Si l'accumulateur est utilisé comme accumulateur réfrigérant, les raccords doivent être isolés par le client de manière étanche à la diffusion.

3 MONTAGE ET RACCORDEMENT

Le montage, la mise en service, la maintenance et la réparation ne doivent être effectués que par du personnel spécialisé homologué et dûment formé. Les normes et directives en vigueur dans le pays respectif doivent être prises en compte.

3.1 Montage des sondes de température

· Insérez la sonde de température par le haut dans le tube plongeur prévu à cet effet .

- Les sondes à température ne doivent pas être entourées de ruban isolant.

3.2 Raccord hydraulique

Les dispositifs d'expansion et de sécurité relatifs aux installations de chauffage fermées conformément à EN 12828 ne sont pas compris dans l'étendue de la livraison et doivent être prévus par le client.

Prudence lors de travaux de soudage et de brasage. L'isolation thermique de l'accumulateur ne doit pas entrer en contact avec une flamme nue. Respectez des distances suffisantes avec l'isolation thermique de l'accumulateur.

Le réservoir d'accumulation n'est pas émaillé et ne doit de ce fait en aucun cas être utilisé pour le réchauffage direct de l'eau potable.

Si l'accumulateur est utilisé comme accumulateur réfrigérant, les raccords doivent être isolés par le client de manière étanche à la diffusion.

- L'installation ou le raccordement de l'accumulateur doit être réalisé en respectant l'occupation des raccords de l'accumulateur avec des liens détachables.
- Il convient de veiller à un montage hors tension de tous les raccords et conduites. Les conduites de raccordement flexibles ne doivent pas être tordues ni coudées. Toutes les conduites doivent être isolées conformément aux normes et prescriptions en vigueur.
- Les raccords qui ne sont pas utilisés doivent être obturés de manière durable et étanche à l'air et à la pression.

Raccord de chauffage

Les dispositifs d'expansion et de sécurité relatifs aux installations de chauffage doivent être réalisés conformément aux normes et directives en vigueur (DIN EN 12828, DIN 4753 et DIN EN 12897). Dans la mesure où les raccords de l'accumulateur côté circuit de chauffage sont dotés de dispositifs de verrouillage, un clapet de sécurité et un vase d'expansion doivent être installés sur le réservoir d'accumulation avant les dispositifs de verrouillage.

Aucun dispositif de verrouillage ne doit être monté entre le réservoir d'accumulation et le clapet de sécurité. Étant donné que pour des raisons de sécurité, l'eau s'écoulant doit être évacuée sans danger et de manière visible, l'accumulateur ne doit être utilisé que dans des installations de chauffage fermées.

En supplément, un limiteur de température de sécurité homologué doit être monté conformément aux normes et prescriptions en vigueur s'il n'y en a encore aucun dans l'installation.

Compensation de potentiel

La compensation de potentiel doit être réalisée conformément aux conditions de raccordement techniques du fournisseur en énergie local et aux dispositions VDE en vigueur. La compensation de potentiel des conduites doit être conforme à la norme DIN 50927.

4 REMARQUES COMPLÉMENTAIRE

4.1 Mise en service et fonctionnement

L'installation complète doit être suffisamment rincée et purgée avec soin. L'eau s'écoulant doit être évacuée de manière adaptée. Les restes de brasage et de chanvre ainsi que d'autres salissures qui parviennent dans la tuyauterie ou l'accumulateur lors du montage peuvent entraîner une altération de la fonction de l'installation et des dommages éventuels sur l'installation.

L'étanchéité de tous les raccords, même les raccords dotés d'obturateurs par l'usine et les conduites doit être contrôlée suite au premier remplissage et à nouveau après la première opération de chauffage.

Pour des raisons de sécurité, la conduite de purge du clapet de sécurité doit être ouverte en permanence afin que l'eau s'écoulant puisse être évacuée de manière contrôlée.

Les informations nécessaires à l'utilisation sont indiquées dans le mode d'emploi du régulateur ou du générateur de chaleur (par ex. pompe à chaleur, le cas échéant chaudière supplémentaire), ainsi que dans la notice d'utilisation du régulateur de l'installation solaire.

La première mise en service et la première chauffe doivent être surveillées par un professionnel.

4.2 Maintenance

La fonctionnalité des clapets de sécurité installés doit être contrôlée à intervalles réguliers par injection d'air.

Pour le nettoyage des pièces extérieures de l'accumulateur, utiliser un chiffon humide sans produit de nettoyage agressif. N'utilisez jamais de produit de nettoyage contenant des produits abrasifs.

4.3 Mise au rebut

Lors du démontage de l'installation, respectez toutes les exigences légales et environnementales. Mettez les matériaux au rebut conformément aux prescriptions en vigueur. Tenez compte ici des prescriptions relatives à la protection de l'environnement concernant la réutilisation, le recyclage et la mise au rebut de matériaux et de matières consommables.

Corps d'accumulateur	Acier S 235 JRG2
Isolation thermique	Polyuréthane
Couvercles (capots) Rosettes enfichables	Polystyrène (PS) Polypropylène (PP)

4.4 Remise à l'exploitant

Informez l'exploitant :

- de l'utilisation correcte de l'installation ou de l'appareil,
- de la manière correcte et rentable pour régler les températures,
- qu'une maintenance régulière est indispensable.

Veillez également le renvoyer aux instructions d'entretien énoncées dans le chapitre « Maintenance ». Sous réserve de modifications techniques.

1 INFORMACE A BEZPEČNOSTNÍ POKYNY

1.1 Informace k používání tohoto návodu

Piktogramy a loga:

Bezpečnostní upozornění Právní upozornění

Důležité informace, které je třeba vzít v úvahu

Pro vaši vlastní bezpečnost a bezpečnost ostatních osob si před zahájením montáže pozorně přečtěte tento návod k montáži, obsluze a údržbě. Uložte si tento návod a mějte jej trvale k dispozici v místě instalace.

1.2 Předpokládané použití

Vyrovňovací zásobník smí být plánován, instalován a používán pouze tak, jak je popsáno v tomto návodu a v příslušných technických informacích. Jakékoliv jiné použití není zamýšleno, a proto není povoleno.

Zásobníky slouží k akumulaci tepelné energie a jsou určeny výhradně pro ohřev topné nebo akumulací vody. Zásobníky jsou vhodné pouze pro instalaci v uzavřených, mrazuvzdorných místnostech. Zásobníky lze použít pouze v uzavřených topných nebo solárních systémech. Možné je také použití v chladicích systémech. Použitá topná nebo akumulací voda musí splňovat platné normy, minimálně však požadavky VDI 2035.

Účel použití zahrnuje dodržování všech pokynů v tomto návodu k montáži, obsluze a údržbě. Nepřebírá se žádná odpovědnost za nesprávné použití nebo neoprávněné úpravy produktu ani za důsledky z toho vyplývající.

1.3 Bezpečnostní pokyny

Normy a směrnice

Dbejte na ně to při plánování, přepravě, montáži, provozu a servisu a také při údržbě

- Všeobecně platné předpisy pro prevenci úrazů a bezpečnostní předpisy
- Předpisy na ochranu životního prostředí
- Předpisy profesních sdružení
- Platné zákony, normy, směrnice a předpisy jako DIN, EN, DVGW, TRGI, TRF a VDE
- Předpisy a podmínky připojení místních energetických společností

Práce na zařízení

Před zahájením práce

- musí být uzavírací zařízení uzavřena a zajištěna proti neúmyslnému otevření
- musí být zařízení odpojeno od napětí, musí být zkontrolován stav bez napětí a musí být provedeno zabezpečení proti opětovnému zapnutí

Nebezpečí při manipulaci s výrobkem

- Při překročení povolených provozních limitů, např. max. provozní teploty nebo max. provozního tlaku, může dojít k poškození výrobku nebo celého zařízení.
- V případě poškození zařízení se nesmí pokračovat v jeho provozu.

Požární ochrana

Respektujte platné požární předpisy a odpovídající stavební řády/předpisy, zejména:

- při průchodu stropy a stěnami
- v prostorech se zvláštními/zpřísněnými požadavky na preventivní požární ochranu (dodržujte národní předpisy)

Personální předpoklady

- Montáž, uvedení do provozu, údržba a opravy smí provádět pouze uznávané odborné firmy a vyškolení odborníci.
- Práce na elektrických zařízeních nebo částech vedení mohou provádět pouze vyškolení elektrikáři.
- Práce na plynových zařízeních smí provádět pouze instalatéři, kteří k tomu byli pověřeni příslušným dodavatelem plynu.

2 INSTALACE A POPIS PRODUKTU

2.1 Rozsah dodávky

Vyrovnávací zásobníky jsou baleny jednotlivě. Rozsah dodávky zahrnuje následující komponenty:

- těleso zásobníku včetně tepelné izolace (s pevně připojenou tepelnou izolací) a manuálního odvětrání
- nástěnná konzola (předem smontovaná)
- EPS balení s předem definovanými lomy pro použití jako Stojan

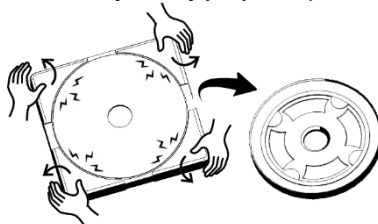

- návod na montáž a používání

Zásobníky jsou dodávány bez bezpečnostních zařízení. Ty je nutné zakoupit a nainstalovat na místě.

2.2 Skladování, přeprava a instalace

Pro skladování zásobníku platí následující požadavky:

- Přípustná okolní teplota pro přepravu a skladování zásobníku je -20 °C až +50 °C.
- Skladování venku je zakázáno. Vždy musí být zaručena ochrana před vlhkostí nebo deštěm.
- Tepelná izolace nesmí být vystavena přímému slunečnímu záření.

Při přepravě a instalaci zásobníku dbejte na následující dodatečné informace:

- Zásobník je třeba chránit proti tvrdým úderům a nárazům během přepravy a instalace.

Při odstraňování a likvidaci obalu dodržujte následující pokyny:

- Balení otvírejte opatrně, abyste výrobek nepoškodili.
- Odstraňte ochranné krytky z přípojek zásobníku.
- Obal se skládá z lepenky (jednorázové), plastu a polystyrenu. Tyto materiály zlikvidujte v souladu s platnými předpisy. Vezměte prosím na vědomí požadavky na ochranu životního prostředí s ohledem na využití, opětovné použití a likvidaci obalů a provozních materiálů.

Při instalaci zásobníku dbejte na následující dodatečné informace:

- Instalace a provoz zásobníku musí probíhat v suchém, bezmrazovém prostoru (přípustná teplota vzduchu v místnosti: 2 - 45 °C). V případě nebezpečí mrazu zásobník zcela vyprázdněte.
- Zásobník se buď montuje na stěnu pomocí konzole na zeď s dostatečnou nosností (dbejte na celkovou hmotnost naplněného zásobníku!), nebo se po montáži stavitelné nožky postaví na hladký, vodorovný podklad. Ujistěte se, že je povrch na místě umístění zvoleného zásobníku v naplněném stavu dostatečně nosný. Zásobník nesmí být zapuštěn do země.
- Pro montáž a údržbu musí být na místě instalace dodrženy dostatečné minimální vzdálenosti a musí být zajištěn bezproblémový přístup k zásobníku.
- Tepelnou izolaci je nutné chránit před spalovacími zařízeními a jinými zdroji tepla (teploty >95 °C) dodržením dostatečných minimálních vzdáleností. Informace o vzdálenosti od spalovacích zařízení zjistíte z podkladů výrobce a příslušných předpisů.
- Zásobník musí být umístěn svisle a nesmí se viklat.

Aby nedošlo k druhotným škodám, je třeba při instalaci, montáži a provozu vyrovnávacího zásobníku na neobvyklých místech (např. na půdách, v obytných místnostech, komorách atd.) dbát na případný výtok vody a zajistit přípravek pro zachycení uniklé vody s vhodným odtokem (např. záchytná vana), který může případnou unikající vodu bezpečně odvést. Pokud je zařízení umístěno v suterénu, musí mít vhodnou podlahovou vpusť, která může bezpečně odvést případnou unikající vodu.

2.3 Popis produktu a technické údaje

Vyrovnávací zásobník BT-HP je ocelový zásobník integrovaných komponent, jako jsou výměníky tepla. Tepelná izolace přímo nanesená PU pěnou je difuzně uzavřená. Pro umístění teplotních senzorů je k dispozici ponorná trubice. BT-HP je speciálně navržen pro provoz s tepelnými čerpadly. Topná voda v zásobníku je ohřívána jedním nebo více externími zdroji tepla. Pokud je zásobník používán jako chladicí zásobník, musí být přípojky ze strany stavby difuzně uzavřené

3 MONTÁŽ A PŘIPOJENÍ

Montáž, uvedení do provozu, údržba a opravy smí provádět pouze autorizovaní a vyškolení odborníci. Je třeba zohlednit normy a směrnice platné v příslušné zemi.

3.1 Montáž teplotních čidel

- Teplotní čidlo zasuňte shora do přiložené ponorné trubice.
- Teplotní čidla nesmí být omotána izolační páskou.

3.2 Hydraulické připojení

Bezpečnostní a expanzní zařízení pro uzavřené topné systémy dle normy EN 12828 nejsou součástí dodávky a musí si je zajistit zákazník.

Při pájení a svařování buďte opatrní. Tepelná izolace zásobníků nesmí přijít do styku s otevřeným ohněm. Dodržujte dostatečné vzdálenosti pro tepelnou izolaci zásobníku.

Vyrovnávací zásobník není smaltovaný a nesmí být proto v žádném případě používán k přímému ohřevu pitné vody.

Pokud je zásobník používán jako chladící zásobník, musí být přípojky ze strany stavby difuzně uzavřené.

- Instalaci nebo připojení zásobníku je třeba provést s ohledem na připojení zásobníku s demontovatelnými spoji.
- Je důležité zajistit, aby všechny spoje a kabely byly instalovány bez napětí. Ohebné propojovací kabely nesmí být zkroutené ani zauzlované. Všechny kabely musí být izolovány v souladu s platnými normami a předpisy.
- Nepoužívaná připojení je třeba trvale vzduchotěsně a tlakotěsně uzavřít.

Připojení topení

Bezpečnostní a expanzní zařízení pro uzavřené topné systémy musí být navržena v souladu s platnými normami a směrnici (DIN EN 12828, DIN 4753 a DIN EN 12897). Pokud jsou přípojky zásobníku na straně topného okruhu opatřeny uzavíracími zařízeními, musí být na vyrovnávací zásobník před uzavíracími zařízeními instalován přídatný pojistný ventil a přídatná expanzní nádoba.

Mezi vyrovnávací zásobník a pojistný ventil nesmí být instalováno žádné uzavírací zařízení. Z bezpečnostních důvodů musí být možné unikající vodu bezpečně a viditelně odvést.

Zásobník používejte pouze v uzavřených topných systémech.

Kromě toho musí být nainstalován bezpečnostní omezovač teploty testovaný výrobou v souladu s platnými normami a předpisy, pokud v systému ještě není přítomen.

Vyrovnaní potenciálu

Vyrovnaní potenciálu musí být provedeno v souladu s technickými podmínkami připojení (TAB) místního dodavatele energie a platnými předpisy VDE. Ochranné pospojování trubkových rozvodů musíte provést podle normy DIN 50927.

4 DALŠÍ INFORMACE

4.1 Uvedení do provozu a provoz

Celý systém musí být pečlivě a přiměřeně propláchnut a odvětrán. Případnou unikající vodu je nutné vhodným způsobem odvést. Zbytky pájky a konopí i další nečistoty, které se dostaly do potrubní sítě nebo do zásobníku při montáži, mohou za určitých okolností vést k narušení funkce systému a jeho možnému poškození.

Všechna připojení, včetně továrně uzavřených připojení a potrubí, je třeba po prvním naplnění a prvním ohřevu znovu zkontrolovat na těsnost.

Odvzdušňovací potrubí pojistného ventilu musí být vždy otevřené, aby mohla být unikající voda z bezpečnostních důvodů řízeně odváděna.

Informace potřebné k obsluze jsou k dispozici v návodu k obsluze regulátoru nebo zdroje tepla (např. tepelné čerpadlo, případně další kotel), a rovněž v návodu k obsluze regulátoru solárního systému. Tyto informace je třeba dodržovat a řídit se jimi.

Na první uvedení do provozu a ohřev musí dohlížet odborný pracovník.

4.2 Údržba

Funkčnost instalovaných pojistných ventilů je nutné v pravidelných intervalech kontrolovat jejich odvětráním.

K čištění vnějších částí zásobníku použijte vlhký hadřík bez drsných čisticích prostředků. Nikdy nepoužívejte čisticí prostředky obsahující abrazivní látky.

4.3 Likvidace

Při demontáži systému dodržujte všechny ekologické a zákonné požadavky. Materiály zlikvidujte v souladu s platnými předpisy. Vezměte prosím na vědomí požadavky na ochranu životního prostředí s ohledem na využití, opětovné použití a likvidaci materiálů, provozních potřeb a pomocných materiálů

Těleso zásobníku Tepelná izolace Kryty (poklopy) Nástěnné rozety	Ocel S 235 JRG2 Polyuretan Polystyren (PS) Polypropylen (PP)
---	---

4.4 Předání provozovateli

Informujte provozovatele,

- jak správně zacházet se systémem nebo zařízením,
- jak správně a hospodárně nastavit teploty,
- že pravidelná údržba je nezbytná.

Dále ho prosím upozorněte na pokyny k údržbě uvedené v kapitole „Údržba“.

Technické změny vyhrazeny!

1 INFORMATION OG SIKKERHEDSINSTRUKTIONER

1.1 Bemærkninger om brugen af denne vejledning

Piktogrammer og logoer:

Sikkerhedsoplysninger Juridiske oplysninger

Vigtige oplysninger, der skal tages i betragtning

Af hensyn til din egen og andres sikkerhed bedes du læse denne installations-, betjenings- og vedligeholdelsesvejledning omhyggeligt, før du påbegynder installationen. Gem disse instruktioner, og opbevar dem permanent på installationsstedet.

1.2 Tilsigtet brug

Buffertanken må kun planlægges, installeres og betjenes som beskrevet i denne vejledning og de tilhørende tekniske oplysninger. Enhver anden brug er ikke i overensstemmelse med det tilsigtede formål og er derfor ikke tilladt.

Tankene bruges til at lagre termisk energi og er udelukkende beregnet til opvarmning af varme- eller buffervand. Tankene er kun egnet til installation i lukkede, frostfrie rum. Tankene må kun bruges i lukkede varme- eller solcellesystemer. Den kan også bruges i kølesystemer. Det anvendte varme- eller buffervand skal opfylde de gældende standarder, dog mindst kravene i VDI 2035. Den tilsigtede brug omfatter overholdelse af alle instruktioner i denne installations-, drifts- og vedligeholdelsesvejledning. Der accepteres intet ansvar for ukorrekt brug eller uautoriseret ændring af produktet eller for eventuelle konsekvenser som følge heraf.

1.3 Sikkerhedsinstruktioner

Standarder og retningslinjer

Under planlægningen, transporten, installationen, driften og vedligeholdelsen skal du være opmærksom på følgende

- De generelt gældende regler for forebyggelse af ulykker og sikkerhed
- Bestemmelserne for miljøbeskyttelse
- Bestemmelserne for arbejdsgiveransvarsforsikringsforeninger
- De gældende love, standarder, retningslinjer og bestemmelser såsom DIN, EN, DVGW, TRGI, TRF og VDE.
- De lokale forsyningssselskabers regler og tilslutningsbetingelser

Arbejde på systemet

Inden arbejdet påbegyndes

- spærreanordningerne skal være lukkede og sikret mod utilsigtet åbning
- hvis systemet skal gøres spændingsløst, skal det kontrolleres for at sikre, at det er spændingsløst, og sikres mod at blive tændt igen.

Farer ved håndtering af produktet

- Overskridelse af de tilladte driftsgrænser, f.eks. maks. driftstemperatur eller maks. driftovertryk, kan medføre beskadigelse af produktet eller hele anlægget.
- Hvis systemet er beskadiget, må det ikke længere betjenes.

Brandsikring

Overhold de gældende brandsikringsbestemmelser og de relevante bygningsforskrifter/bygningsreglementer, især for:

- Gennemtrængning af lofter og vægge

- Rum med særlige/strengere krav til forebyggende brandsikringsforanstaltninger (følg nationale bestemmelser)

Krav til personalet

- Installation, idriftsættelse, vedligeholdelse og reparation må kun udføres af anerkendte specialfirmaer og uddannede fagfolk.
- Arbejde på elektriske systemer eller kabelkomponenter må kun udføres af kvalificerede elektrikere.
- Arbejde på gasinstallationer må kun udføres af montører, der er autoriseret til det af det ansvarlige gasforsyningselskab.

2 OPSÆTNING OG PRODUKTBEKRIVELSE

2.1 Leveringsomfang

Buffertankene er pakket enkeltvis. Leveringsomfanget omfatter følgende komponenter:

- Tankhus inklusive varmeisolerings (med permanent tilsluttet varmeisolerings) og manuel ventilation
- Vægbeslag (formonteret)
- EPS-emballage med forudbestemte brudpunkter til brug som udjævningsfod

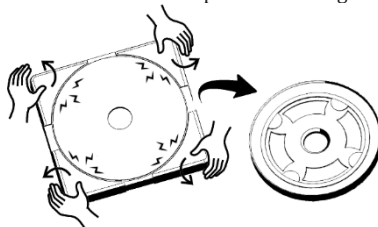

- Monterings- og betjeningsvejledning

Tankene leveres uden sikkerhedsanordninger. Disse skal købes og installeres på egen hånd.

2.2 Opbevaring, transport og installation

Følgende specifikationer gælder for opbevaring af tanke:

- Den tilladte omgivelsestemperatur for transport og opbevaring af tanken er -20 °C til + 50 °C.
- Udendørs opbevaring er forbudt. Der skal altid sørges for beskyttelse mod fugt eller regn.
- Varmeisoleringen må ikke udsættes for direkte sollys.

Vær opmærksom på følgende yderligere anvisninger for transport og installation af tanken:

- Tanken skal beskyttes mod hårde slag og stød under transporten og installationen.

Vær opmærksom på følgende anvisninger, når du fjerner og bortskaffer emballagen:

- Åbn emballagen forsigtigt, så du ikke beskadiger produktet.
- Fjern beskyttelseshætterne fra tanktilslutningerne.

- Emballagen består af pap (til engangsbrug), plast og polystyren. Bortskaf disse materialer i overensstemmelse med de gældende regler. Overhold miljøbeskyttelsesbestemmelserne med hensyn til genvinding, genbrug og bortskaffelse af emballage og driftsmaterialer.

Vær opmærksom på følgende yderligere anvisninger for installationen af tanken:

- Tanken skal installeres og betjenes i et tørt, frostfrit rum (tilladt rumlufttemperatur: 2-45 °C). Hvis der er risiko for frost, skal beholderen tømmes fuldstændigt.
- Tanken fastgøres enten til en væg med tilstrækkelig bæreevne ved hjælp af vægbeslaget (vær opmærksom på den fyldte lagertanks samlede vægt!) eller installeres på et jævnt, vandret gulv efter montering af soklen. Sørg for, at underlaget på installationsstedet har tilstrækkelig bæreevne til den valgte tank, når den er fyldt. Tanken må ikke graves ned i jorden.
- Ved installations- og vedligeholdelsesarbejde skal der opretholdes tilstrækkelige minimumsafstande på installationsstedet, og der skal sikres problemfri adgang til tanken.
- Varmeisoleringen skal beskyttes mod varmeapparater og andre varmekilder (temperaturer > 95 °C) ved at opretholde tilstrækkelige minimumsafstande. Afstandene mellem forbrændingssystemerne kan findes i producentens dokumentation og de relevante bestemmelser.
- Tanken skal installeres lodret og må ikke vikle.

For at undgå følgeskader skal der ved installationen, monteringen og driften af buffertanken på usædvanlige steder (f.eks. loftsrum, stuer med vandfølsomme gulve, opbevaringsrum osv.) tages højde for eventuelle vandlækager, og der skal være en anordning til opsamling af det udsivende vand med et passende afløb (f.eks. lækagebakke), som sikkert kan lede det udsivende vand væk. Hvis tanken installeres i en kælder, skal den udstyres med et passende gulvafløb, så eventuelt udsivende vand kan ledes sikkert væk.

2.3 Produktbeskrivelse og tekniske data

BT-HP-buffertanken er en stålcylinder uden integreret udstyr som f.eks. en varmeveksler. Den direkte opskummede varmeisolering af PU-skum er diffusionstæt. Der er et nedsænkingsrør til temperatursensorer. BT-HP er specielt designet til drift med varmepumper. Opvarmningsvandet i tanken opvarmes af en eller flere eksterne varmegeneratorer. Hvis tanken bruges som køletank, skal tilslutningerne isoleres diffusionstæt på stedet.

3 MONTERING OG TILSLUTNING

Montering, idriftsættelse, vedligeholdelse og reparation må kun udføres af anerkendte specialfirmaer og uddannede fagfolk. De standarder og retningslinjer, der gælder i det pågældende land, skal overholdes.

3.1 Montering af temperatursensorer

- Indsæt temperatursensoren ovenfra i dyrkrøret, der er beregnet til dette formål.
- Temperatursensorer må ikke pakkes ind i isolerende tape.

3.2 Hydraulisk tilslutning

Sikkerheds- og ekspansionsanordningen til lukkede varmesystemer i henhold til EN 12828 er ikke inkluderet i leveringsomfanget og skal købes af kunden på egen hånd.

Vær forsigtig under lodde- og svejsearbejde. Tankenes varmeisolering må ikke komme i kontakt med åben ild. Hold tilstrækkelig afstand til tankens varmeisolering.

Buffertanken er ikke emaljeret og må derfor aldrig bruges til direkte opvarmning af varmt brugsvand.

Hvis tanken bruges som køletank, skal tilslutningerne isoleres diffusionstæt på stedet.

- Installationen eller tilslutningen af tanken skal udføres med aftagelige tilslutninger i overensstemmelse med opgaven for tilslutning af tanken.
- Sørg for, at alle forbindelser og kabler er monteret uden spændinger. Fleksible tilslutningskabler må ikke vrides eller knækkes. Alle rør skal isoleres i overensstemmelse med de gældende standarder og bestemmelser.
- Ubrugte tilslutninger skal forsegles permanent luft- og tryktæt.

Tilslutning til varmeapparat

Sikkerheds- og ekspansionsanordninger til lukkede varmesystemer skal udformes i overensstemmelse med gældende standarder og retningslinjer (DIN EN 12828, DIN 4753 og DIN EN 12897). Hvis tanktilslutningerne på varmekredssiden er udstyret med spærreanordninger, skal der installeres en ekstra sikkerhedsventil og en ekstra ekspansionsbeholder på buffertanken opstrøms for spærreanordningerne.

Der må ikke installeres en spærreanordning mellem buffertanken og sikkerhedsventilen. Af sikkerhedsmæssige årsager skal det være muligt at dræne udsivende vand væk på en sikker og synlig måde.

Brug kun tanken i lukkede varmeanlæg.

Derudover skal der installeres en komponenttestet sikkerhedstemperaturbegrænser i overensstemmelse med de gældende standarder og regler, hvis systemet ikke allerede har en.

Potentieleudligning

Potentieleudligning skal udføres i overensstemmelse med den lokale energileverandørs tekniske tilslutningsbetingelser (TAB) og de gældende VDE-regler. Rørledningernes potentialudligning skal foretages i henhold til DIN 50927.

4 YDERLIGERE BEMÆRKNINGER

4.1 Idriftsættelse og drift

Hele systemet skal skylles og udluftes omhyggeligt og tilstrækkeligt. Alt vand, der slipper ud, skal ledes væk på en passende måde. Lodde- og hamprester samt andre urenheder, der kommer ind i rørsystemet eller opbevaringstanken under installationen, kan forringe systemets funktion og forårsage mulig skade på systemet.

Alle tilslutninger, herunder tilslutninger og rør, der er forsynet med blindpropper fra fabrikken, skal kontrolleres for utætheder igen efter den første påfyldning og efter den første opvarmningsproces.

Sikkerhedsventilens aflæsningsledning skal altid være åben, så eventuelt udstrømmende vand af sikkerhedsmæssige årsager kan ledes ud på en kontrolleret måde.

De oplysninger, der er nødvendige for driften, findes i betjeningsvejledningen til regulatoren eller varmegeneratoren (f.eks. varmepumpe, evt. ekstra kedel) og i betjeningsvejledningen til solcelleanlæggets regulator og skal overholdes. Den første idriftsættelse og opvarmning skal overvåges af vvs-installatøren.

4.2 Vedligeholdelse

Funktionaliteten af installerede sikkerhedsventiler skal kontrolleres med jævne mellemrum ved udluftning.

Brug en fugtig klud uden aggressive rengøringsmidler til at rengøre de udvendige dele af tanken. Brug aldrig slibende rengøringsmidler.

4.3 Bortskaffelse

Overhold alle miljømæssige og juridiske krav ved demontering af systemet.

Bortskaf materialerne i overensstemmelse med de gældende regler. Overhold miljøbeskyttelsesbestemmelserne med hensyn til genvinding, genbrug og bortskaffelse af materialer, drifts- og hjælpestoffer.

Tankhus Varmeisolering Dæksler (hætter) Plug-in rosetter	Stål S 235 JRG2 Polyurethan Polystyren (PS) Polypropylen (PP)
--	--

4.4 Overdragelse til operatøren

Informér operatøren,

- hvordan man håndterer systemet eller enheden korrekt,
- hvordan man indstiller temperaturerne korrekt og økonomisk,
- at regelmæssig vedligeholdelse er afgørende.

Vær fortsat opmærksom på plejeanvisningerne i kapitlet "Vedligeholdelse". Med forbehold for tekniske ændringer!

1 ΠΛΗΡΟΦΟΡΙΕΣ ΚΑΙ ΟΔΗΓΙΕΣ ΑΣΦΑΛΕΙΑΣ

1.1 Οδηγίες για τη χρήση των παρόντος εγχειριδίου

Εικονογράμματα και λογότυπα:

Οδηγία ασφαλείας της νομικής γνωστοποίησης

Σημαντικές πληροφορίες που πρέπει να τηρούνται

Για τη δική σας ασφάλεια και την ασφάλεια των υπολοίπων, διαβάστε

προσεκτικά τις παρούσες οδηγίες εγκατάστασης, λειτουργίας και συντήρησης

πριν ξεκινήσετε την εγκατάσταση. Φυλάξτε αυτές τις οδηγίες σε ασφαλές μέρος

και διατηρήστε τις διαρκώς διαθέσιμες στο σημείο εγκατάστασης.

1.2 Προβλεπόμενη χρήση

Ο απομονωτής προορίζεται, εγκαθίσταται και λειτουργεί μόνο όπως

περιγράφεται στις παρούσες οδηγίες και στις σχετικές τεχνικές πληροφορίες.

Οποιαδήποτε άλλη χρήση δεν είναι συμβατή με τον προβλεπόμενο σχεδιασμό

και συνεπώς δεν επιτρέπεται.

Οι συσσωρευτές χρησιμοποιούνται για την αποθήκευση θερμικής ενέργειας και

προορίζονται αποκλειστικά για τη διαχείριση της θερμότητας ή το νερό

προφύλαξης. Οι συσσωρευτές ενδείκνυνται μόνο για εγκατάσταση σε κλειστούς

χώρους χωρίς παγετό. Οι συσσωρευτές θα πρέπει να χρησιμοποιούνται μόνο σε

κλειστά κυκλώματα θέρμανσης ή ηλιακούς συλλέκτες. Αυτό καθίσταται επίσης

δυνατό και σε συστήματα ψύξης. Το τροφοδοτούμενο νερό θέρμανσης ή το νερό

του δοχείου αδράνειας θα πρέπει να πληροί τα ισχύοντα πρότυπα, κατ'

ελάχιστο τις προδιαγραφές του VDI 2035.

Η προβλεπόμενη χρήση περιλαμβάνει την τήρηση όλων των οδηγιών στις

παρούσες οδηγίες εγκατάστασης, λειτουργίας και συντήρησης. Ουδείς

ανάληψη ευθύνης υφίσταται για πιθανή ακατάλληλη χρήση ή μη

εξουσιοδοτημένη τροποποίηση στο προϊόν ή για τυχόν συνέπειες που

προκύπτουν από αυτή.

1.3 Οδηγίες ασφαλείας

Πρότυπα και οδηγίες

Κατά το σχεδιασμό, τη μεταφορά, την εγκατάσταση, τη λειτουργία και τις

εργασίες συντήρησης θα πρέπει να τηρούνται τα εξής

- Οι γενικά ισχύοντες κανονισμοί πρόληψης ατυχημάτων και ασφαλείας
- Οι κανονισμοί για την προστασία του περιβάλλοντος
- Οι κανονισμούς των επαγγελματικών σωματείων
- Οι ισχύοντες νόμοι, πρότυπα, οδηγίες και κανονισμοί, π.χ. DIN, EN, DVGW, TRGI, TRF και VDE
- Οι κανονισμοί και οι όροι συνεργασίας των τοπικών επιχειρήσεων κοινής ωφέλειας

Εργασίες στην εγκατάσταση

Πριν από την έναρξη των εργασιών

- οι ασφάλειες θα πρέπει να είναι κλειστές και ασφαλισμένες έναντι τυχαίου ανοίγματος
- το σύστημα θα πρέπει να απενεργοποιείται, να ελέγχεται για να διασφαλίζεται ότι είναι απενεργοποιημένο ασφαλισμένο για πιθανή επαναλειτουργία

Κίνδυνοι κατά τη λειτουργία του προϊόντος

- Η υπέρβαση των αποδεκτών ορίων λειτουργίας, π.χ. της μέγιστης λειτουργικής θερμοκρασίας ή πίεσης, μπορεί να προκαλέσει ζημιά στο προϊόν ή σε ολόκληρη την εγκατάσταση.

- Εάν η εγκατάσταση υποστεί κάποια ζημιά, η λειτουργία της θα πρέπει να πάψει.

Πυροπροστασία

Τηρείτε τους ισχύοντες κανονισμούς πυροπροστασίας και τους σχετικούς οικοδομικούς/πολεοδομικούς κανονισμούς, ιδίως αναφορικά με

- τη διάτρηση σε οροφές και τοίχους
- χώρους με ειδικές/αυστηρότερες προδιαγραφές για προληπτικά μέτρα πυροπροστασίας (εφαρμογή εθνικών κανονισμών)

Προδιαγραφές προσωπικού

- Η εγκατάσταση, η θέση σε λειτουργία, η συντήρηση και η επισκευή επιτρέπεται να εκτελούνται μόνο από αναγνωρισμένες εξουσιοδοτημένες επιχειρήσεις και εκπαιδευμένους προσωπικό.

- Οι εργασίες σε ηλεκτρικές εγκαταστάσεις ή παροχές επιτρέπεται να εκτελούνται μόνο από εκπαιδευμένους ηλεκτρολόγους.

- Οι εργασίες σε εγκαταστάσεις αερίου επιτρέπεται να εκτελούνται μόνο από εξειδικευμένους τεχνικούς που εξουσιοδοτήθηκαν από την αρμόδια εταιρεία παροχής αερίου.

2 ΕΓΚΑΤΑΣΤΑΣΗ ΚΑΙ ΠΕΡΙΓΡΑΦΗ ΤΟΥ ΠΡΟΪΟΝΤΟΣ

2.1 Φορτίο παράδοσης

Οι απομονωτές είναι συσκευασμένοι μεμονωμένα. Το φορτίο της παράδοσης περιλαμβάνει τα ακόλουθα εξαρτήματα:

- Κυρίως σώμα συσσωρευτή με θερμομόνωση (με εργοστασιακή μη αποσπώμενη θερμομόνωση) και χειροκίνητο σύστημα εξαερισμού

- Επιτοίχια κοσσόλα (προσυναρμολογημένη)

- Συσκευασία EPS με προκαθορισμένη τομή θραύσης για χρήση ως ανασυρόμενο σκέλος

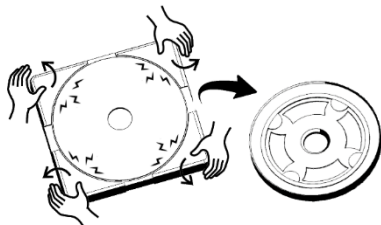

- Οδηγίες εγκατάστασης και λειτουργίας

Οι συσσωρευτές παραδίδονται χωρίς ρυθμίσεις ασφαλείας. Αυτές πρέπει να παραδίδονται και να εγκαθίστανται επί τόπου.

2.2 Αποθήκευση, μεταφορά και εγκατάσταση

Για την αποθήκευση των συσσωρευτών ισχύουν οι εξής προδιαγραφές:

- Η επιτρεπόμενη θερμοκρασία περιβάλλοντος για τη μεταφορά και την αποθήκευση του συσσωρευτή είναι -20°C έως $+50^{\circ}\text{C}$.

- Απαγορεύεται η αποθήκευση σε εξωτερικούς χώρους. Η προστασία από την υγρασία ή τη βροχή πρέπει να είναι διαρκής και απρόσκοπτη.
- Η θερμομόνωση δεν πρέπει να εκτίθεται σε άμεσο ηλιακό φως.

Τηρείτε τις ακόλουθες πρόσθετες οδηγίες για τη μεταφορά και την τοποθέτηση του συσσωρευτή:

- Ο συσσωρευτής θα πρέπει να προστατεύεται από έντονα χτυπήματα και προσκρούσεις κατά τη μεταφορά και την εγκατάσταση.

Κατά την αφαίρεση και απόρριψη της συσκευασίας, τηρείτε τις ακόλουθες οδηγίες:

- Ανοίξτε προσεκτικά τη συσκευασία για να μην προκαλέσετε ζημιά στο προϊόν.
- Αφαιρέστε τα προστατευτικά καλύμματα από τα βύσματα του συσσωρευτή.
- Η συσκευασία αποτελείται από χαρτόνι (μιας χρήσης), πλαστικό και πολυστυρένιο (στυροπόρ). Απορρίψτε τα υλικά σύμφωνα με τους ισχύοντες κανονισμούς. Τηρείτε τους κανονισμούς προστασίας του περιβάλλοντος αναφορικά με την ανάκτηση, την επαναχρησιμοποίηση και τη διάθεση των υλικών, των υλικών λειτουργίας και των συσκευασιών.

Λάβετε υπόψη σας τις ακόλουθες πρόσθετες οδηγίες για την εγκατάσταση του συσσωρευτή:

- Ο συσσωρευτής θα πρέπει να εγκαθίσταται και να λειτουργεί σε ξηρό χώρο χωρίς παγωνιά (επιτρεπόμενη θερμοκρασία αέρα χώρου: 2-45 ° C). Εάν υπάρχει κίνδυνος παγωνιάς, ο συσσωρευτής θα πρέπει να αδειάζει πλήρως.
- Ο συσσωρευτής είτε στερεώνεται στην κονσόλα του τοίχου με τη χρήση επιτοίχιου βραχίονα (υπολογίστε το συνολικό βάρος του συσσωρευτή σε πληρότητα!) είτε τοποθετείται σε επίπεδο, οριζόντιο δάπεδο μετά την τοποθέτηση του ανασυρόμενου σκέλους. Βεβαιωθείτε ότι το έδαφος στο σημείο εγκατάστασης έχει επαρκή ευστάθεια για τον επιλεγμένο συσσωρευτή, όταν είναι πλήρης. Ο συσσωρευτής δεν θα πρέπει να πακτώνεται στο έδαφος.
- Για τις εργασίες εγκατάστασης και συντήρησης θα πρέπει να τηρούνται επαρκείς ελάχιστες αποστάσεις στο χώρο εγκατάστασης και να διασφαλίζεται η απρόσκοπτη πρόσβαση στο συσσωρευτή.
- Η θερμομόνωση πρέπει να προστατεύεται από συστήματα καύσης και άλλες πηγές υψηλής θερμότητας (θερμοκρασίες > 95 ° C) με την τήρηση επαρκών ελάχιστων αποστάσεων. Οι αποστάσεις από συστήματα καύσης βρίσκονται στις προδιαγραφές του κατασκευαστή και στους σχετικούς κανονισμούς.
- Ο συσσωρευτής θα πρέπει να τοποθετείται κάθετα και να μην ταλαντεύεται.

Για την αποφυγή δευτερογενούς φθοράς κατά την εγκατάσταση, τοποθέτηση και λειτουργία του απομονωτή σε ασυνήθιστα σημεία (π.χ. σοφίτες, κατοικίες με δάπεδα ευαίσθητα στο νερό, αποθήκες κ.τ.λ.), θα πρέπει να υπάρχει πρόληψη για πιθανή διαρροή νερού και να προβλέπεται διαδικασία συλλογής του απορρέοντος νερού με την κατάλληλη αποστράγγιση (π.χ. δοχείο διαρροής), η οποία να μπορεί να αποστραγγίζει με ασφάλεια το διαρρέον νερό. Εάν η συσκευή είναι εγκατεστημένη σε υπόγειο, θα πρέπει να διαθέτει κατάλληλη αποστράγγιση δαπέδου για την ασφαλή αποστράγγιση πιθανής διαρροής νερού.

2.3 Περιγραφή του προϊόντος και τεχνικά στοιχεία

Ο συσσωρευτής BT-HP με απομονωτήρα είναι ένας απομονωτήρας από ατσάλι χωρίς ενσωματωμένα εξαρτήματα, όπως εναλλάκτης θερμότητας. Η άμεση διογκωμένη θερμομόνωση από αφρό PU στεγανοποιεί τη διάχυση. Για την υποδοχή αισθητήρων θερμοκρασίας παρέχεται ένας σωλήνας εμβάπτισης . Ο BT-HP είναι ειδικά σχεδιασμένος να λειτουργεί με αντλίες θερμότητας. Το νερό θέρμανσης του συσσωρευτή θερμαίνεται από μία ή περισσότερες εξωτερικές γεννήτριες θερμότητας.

Εάν ο συσσωρευτής χρησιμοποιείται ως ψυχρός συσσωρευτής, οι συνδέσεις θα πρέπει να μονώνονται άμεσα με στεγανοποίηση μόνωσης διάχυσης.

3 ΕΓΚΑΤΑΣΤΑΣΗ ΚΑΙ ΣΥΝΔΕΣΗ

Η εγκατάσταση, η θέση σε λειτουργία, η συντήρηση και η επισκευή επιτρέπεται να εκτελούνται μόνο από αναγνωρισμένο εξουσιοδοτημένο και εκπαιδευμένο προσωπικό. Θα πρέπει να τηρούνται τα πρότυπα και οι οδηγίες που ισχύουν στην κάθε χώρα.

3.1 Τοποθέτηση του αισθητήρα θερμοκρασίας

- Τοποθετήστε τον αισθητήρα θερμοκρασίας στον σωλήνα εμβάπτισης που προβλέπεται για το σκοπό αυτό από την κορυφή
- Οι αισθητήρες θερμοκρασίας δεν θα πρέπει να τυλίγονται με μονωτική ταινία.

3.2 Υδραυλική σύνδεση

Η οδηγία ασφαλείας και διαστολής για κλειστά κυκλώματα θέρμανσης σύμφωνα με το πρότυπο EN 12828 δεν περιλαμβάνεται στην παράδοση και θα πρέπει να παρέχεται από τον πελάτη.

Προσέξτε κατά τις εργασίες συγκόλλησης και οξυγονοκόλλησης. Η θερμομόνωση του συσσωρευτή δεν θα πρέπει να έρχεται σε επαφή με ανοιχτή φλόγα. Κρατάτε επαρκείς αποστάσεις από τη θερμομόνωση του συσσωρευτή. Ο συσσωρευτής με απομονωτήρα δεν είναι εμαγιέ και συνεπώς δεν θα πρέπει ποτέ να χρησιμοποιείται για το άμεσο βράσιμο πόσιμου νερού.

Εάν ο συσσωρευτής χρησιμοποιείται ως ψυχρός συσσωρευτής, οι συνδέσεις θα πρέπει να μονώνονται άμεσα με στεγανοποίηση μόνωσης διάχυσης..

- Η εγκατάσταση ή η σύνδεση του συσσωρευτή θα πρέπει να πραγματοποιείται με αποσπώμενους σωλήνες σύμφωνα με την μελέτη σύνδεσης του συσσωρευτή.
- Βεβαιωθείτε ότι όλες οι συνδέσεις και οι γραμμές εγκαθίστανται χωρίς ανοιχτή παροχή ρεύματος. Οι εύκαμπτες γραμμές παροχής δεν θα πρέπει να συστρέφονται ή να πατιούνται. Όλες οι γραμμές σύνδεσης θα πρέπει να είναι μονωμένες σύμφωνα με τα ισχύοντα πρότυπα και κανονισμούς.
- Οι ακρησιμοποιήτες συνδέσεις θα πρέπει να κλείνουν μόνιμα αεροστεγώς και με συμπίεση.

Σύνδεση θέρμανσης

Οι διατάξεις ασφαλείας και διαστολής για κλειστά κυκλώματα θέρμανσης πρέπει να σχεδιάζονται σύμφωνα με τα ισχύοντα πρότυπα και τις οδηγίες (DIN EN 12828, DIN 4753 και DIN EN 12897). Εάν οι συνδέσεις του συσσωρευτή παραπλεύρως του κυκλώματος θέρμανσης είναι εφοδιασμένες με ασφάλειες διακοπής, θα πρέπει να τοποθετηθεί μια πρόσθετη βαλβίδα ασφαλείας και ένα πρόσθετο δοχείο διαστολής στον απομονωτήρα του συσσωρευτή πριν από τις ρυθμίσεις διακοπής.

Μεταξύ του απομονωτήρα και της βαλβίδας ασφαλείας δεν επιτρέπεται να τοποθετηθεί συσκευή διακοπής παροχής. Για λόγους ασφαλείας, θα πρέπει να είναι δυνατή η ασφαλής και ορατή αποστράγγιση πιθανώς διαρρέοντος νερού. Ο συσσωρευτής να χρησιμοποιείται μόνο σε κλειστά κυκλώματα θέρμανσης. Επιπλέον, πρέπει να εγκαθίσταται ένας τεσταρισμένος ως προς τα εξαρτήματα ρυθμιστής θερμοκρασίας ασφαλείας σύμφωνα με τα ισχύοντα πρότυπα και κανονισμούς, εάν το σύστημα δεν διαθέτει ήδη ανάλογο ρυθμιστή.

Ισοδυναμική σύνδεση

Η ισοδυναμική σύνδεση θα πρέπει να πραγματοποιείται σύμφωνα με τους τεχνικούς όρους σύνδεσης (TAB) του τοπικού προμηθευτή ενέργειας και τους ισχύοντες κανονισμούς VDE. Η ισοδυναμική σύνδεση των σωληνώσεων πρέπει να πραγματοποιείται σύμφωνα με το DIN 50927.

4 ΠΕΡΑΙΤΕΡΩ ΟΔΗΓΙΕΣ

4.1 Έναρξη λειτουργίας και λειτουργία

Η πλήρης εγκατάσταση θα πρέπει να ξεπλένεται και να αερίζεται με προσοχή και επαρκώς. Νερό που πιθανώς διαρρέει θα πρέπει να αποστραγγίζεται καταλλήλως. Υπολείμματα ή συγκόλλησης καθώς και άλλα άχρηστα υλικά που έχουν εισέλθει στις σωληνώσεις ή στον συσσωρευτή κατά την εγκατάσταση μπορεί να επηρεάσουν τη λειτουργία του συστήματος και να προκαλέσουν πιθανή ζημιά στο σύστημα.

Το σύνολο των συνδέσεων, συμπεριλαμβανομένων των συνδέσεων και των σωληνώσεων που έχουν τοποθετηθεί στη μονάδα με πώματα στεγάνωσης, θα πρέπει να ελέγχονται εκ νέου για διαρροές μετά το πρώτη γέμισμα και μετά τη πρώτη λειτουργία θέρμανσης.

Ο απαγωγός της βαλβίδας ασφαλείας θα πρέπει να είναι πάντοτε ανοικτός, έτσι ώστε νερό που έχει πιθανώς εκρεύσει να μπορεί να αποστραγγίζεται κατά το δοκούν για λόγους ασφαλείας.

Οι πληροφορίες που απαιτούνται για τη λειτουργία βρίσκονται στις οδηγίες λειτουργίας του χειριστή ή της γεννήτριας θερμότητας (π.χ. αντλία θερμότητας ή ενδεχομένως και πρόσθετος λέβητας) και στις οδηγίες λειτουργίας του χειριστή του ηλιακού συλλέκτη και πρέπει να τηρούνται.

Όταν τίθεται για πρώτη φορά σε λειτουργία και λειτουργεί η θέρμανση, θα πρέπει να παρίσταται ειδικός εμπειρογνώμων.

4.2 Συντήρηση

Η λειτουργικότητα των εγκατεστημένων βαλβίδων ασφαλείας πρέπει να ελέγχεται σε τακτά χρονικά διαστήματα με εξαερισμό.

Χρησιμοποιήστε υγρό πανί χωρίς σκληρά καθαριστικά για τον καθαρισμό των εξωτερικών μερών του συσσωρευτή. Μην χρησιμοποιείτε ποτέ λειαντικά καθαριστικά.

4.3 Διάθεση

Κατά την αποσυναρμολόγηση της εγκατάστασης, τηρείτε όλες τις περιβαλλοντικές και νομικές απαιτήσεις. Απορρίψτε τα υλικά σύμφωνα με τους ισχύοντες κανονισμούς. Τηρείτε τους κανονισμούς προστασίας του περιβάλλοντος αναφορικά με την ανάκτηση, την επαναχρησιμοποίηση και τη διάθεση των υλικών, των υλικών λειτουργίας και των βοηθητικών υλικών

Μονάδες/σώματα συσσωρευτή, καλύμματα θερμομόνωσης (καπό) ροζέττες με βύσμα	Ατσάλι S 235 JRG2 Πολυουρεθάνη Πολυστυρόλη(PS) Πολυπροπυλένιο (PP)
---	---

4.4 Παράδοση στο χρήστη

Ενημερώστε επισταμένως το χρήστη,

- πώς να χειρίζεται σωστά το σύστημα ή τη συσκευή,
- πώς να ρυθμίζει σωστά και οικονομικά τις θερμοκρασίες,
- για την αναγκαιότητα της τακτικής συντήρησης.

Επιστήστε του επίσης την προσοχή στις οδηγίες συντήρησης που ορίζονται στο κεφάλαιο "Συντήρηση". Με την επιφύλαξη τεχνικών αλλαγών!

1 INFORMACIÓN Y ADVERTENCIAS DE SEGURIDAD

1.1 Indicaciones para el uso de estas instrucciones

Pictogramas y logotipos:

Indicaciones de seguridad Información legal

Información importante que se debe tener en cuenta

Por su propia seguridad y la de otras personas, lea atentamente estas instrucciones de montaje, funcionamiento y mantenimiento antes de iniciar el montaje. Guarde estas instrucciones y manténgalas siempre accesibles en el sitio de instalación.

1.2 Uso previsto

El depósito intermedio solo debe planificarse, instalarse y funcionar según se describe en el presente manual y en la información técnica correspondiente. Cualquier otro uso no será conforme al previsto y, por tanto, no está permitido. Los depósitos se usan para almacenar energía térmica y están diseñados exclusivamente para calentar agua de la calefacción o del depósito. Los depósitos de almacenamiento solo son aptos para su instalación en espacios cerrados y protegidos de las heladas. Los depósitos solo se pueden utilizar en instalaciones cerradas de calefacción o solares. También se pueden utilizar en sistemas de refrigeración. El agua de calefacción o de depósito utilizada debe cumplir las normas vigentes, y al menos los requisitos de la norma VDI 2035.

El uso previsto incluye el cumplimiento de todas las instrucciones de este manual de montaje, funcionamiento y mantenimiento. El fabricante no asume ninguna responsabilidad por el uso inadecuado o por modificaciones no autorizadas del producto ni por las consecuencias resultantes.

1.3 Advertencias de seguridad

Normas y directivas

En la planificación, el transporte, el montaje y el funcionamiento, así como durante los trabajos de mantenimiento, tenga en cuenta

- Las normas de seguridad y prevención de accidentes de aplicación general
- Las normas de protección medioambiental
- Las disposiciones de las mutuas de accidentes laborales
- Las leyes, normas, directivas y disposiciones vigentes, como DIN, EN, DVGW, TRGI, TRF y VDE
- Los reglamentos y condiciones de conexión de las empresas de servicios públicos locales

Tareas en la instalación

antes de comenzar el trabajo

- los dispositivos de bloqueo deben estar cerrados y asegurados contra aperturas accidentales
- la instalación se debe apagar y dejar sin tensión, comprobar que no tiene tensión y asegurarla frente a un encendido involuntario

Riesgos derivados de la manipulación del producto

- Si se exceden los límites de aplicación permitidos, como la temperatura o la presión máximas de funcionamiento, se pueden producir daños en el producto o en toda la instalación.
- En caso de que se produzcan daños en el sistema, este no debe continuar en funcionamiento.

Protección contra incendios

Tenga en cuenta las normas de protección contra incendios vigentes y las ordenanzas/normas de construcción relevantes, especialmente para:

- Atravesar techos y paredes
- Habitaciones con requisitos especiales/más estrictos para medidas relacionadas con la prevención de incendios (cumpla con las normativas nacionales)

Requisitos de personal

- Solo las empresas especializadas y los profesionales capacitados pueden realizar el montaje, la puesta en servicio, el mantenimiento y las reparaciones.
- Los trabajos en sistemas eléctricos o cableado deben correr a cargo de electricistas cualificados.
- Los trabajos en instalaciones de gas solo podrán ser realizados por instaladores autorizados para ello por la empresa suministradora de gas.

2 MONTAJE Y DESCRIPCIÓN DEL PRODUCTO

2.1 Volumen de suministro

Los depósitos intermedios se empaquetan individualmente. El volumen de suministro incluye los siguientes componentes:

- Cuerpo del depósito con aislamiento térmico (aislamiento térmico fijo) y ventilación manual
- Consola de pared (premontada)
- Embalaje de EPS con puntos de rotura controlada para uso como pie de apoyo

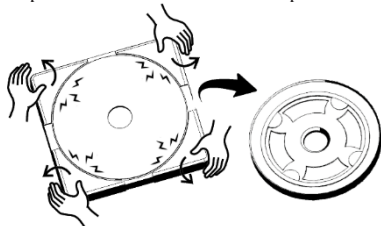

- Instrucciones de montaje y uso

Los depósitos se entregan sin dispositivos de seguridad. Estos deben comprarse e instalarse in situ.

2.2 Almacenamiento, transporte y montaje

Los siguientes requisitos se aplican al almacenamiento del depósito:

- La temperatura ambiente permitida para el transporte y almacenamiento del depósito es de -20 °C a + 50 °C.
- Está prohibido el almacenamiento al aire libre. Se debe garantizar en todo momento la protección contra la humedad o la lluvia.
- El aislamiento térmico no debe exponerse a la luz solar directa.

Tenga en cuenta la siguiente información adicional para el transporte y el montaje del depósito:

- El depósito debe protegerse contra golpes e impactos fuertes durante el transporte y el montaje.

Al retirar y desechar el embalaje, tenga en cuenta las siguientes instrucciones:

- Abra el embalaje con cuidado para no dañar el producto.
- Retire las tapas protectoras de las conexiones del depósito.
- El embalaje se compone de cartón (desechable), plástico y poliestireno. Deseche estos materiales conforme a la normativa vigente. Cumpla los requisitos para la protección del medioambiente en relación con el reciclaje, la reutilización y la eliminación de materiales de embalaje y operativos.

Tenga en cuenta la siguiente información adicional para el montaje del depósito:

- El depósito debe instalarse y utilizarse en un lugar seco y protegido de las heladas (temperatura ambiente admisible del aire: 2-45 °C). En caso de peligro de congelación, vacíe por completo el depósito.
- El depósito puede fijarse a una pared capaz de soportar la carga mediante un soporte de pared (preste atención al peso total del depósito lleno) o colocarse después del montaje de las patas de soporte sobre un suelo plano y horizontal. Asegúrese de que la superficie en el lugar de instalación sea suficiente para soportar la carga del depósito seleccionado y completamente lleno. El depósito no debe estar empotrado en el suelo.
- Para los trabajos de montaje y mantenimiento se deben respetar distancias mínimas suficientes en el lugar de instalación y garantizar un fácil acceso al depósito.
- El aislamiento térmico debe protegerse de las instalaciones de combustión y otras fuentes de calor (temperaturas > 95 °C) manteniendo distancias mínimas suficientes. Las distancias de separación de instalaciones de combustión se deben consultar en la documentación del fabricante, así como en las disposiciones correspondientes.
- El depósito debe colocarse en posición vertical y no debe tambalearse.

Para evitar daños secundarios al colocar, montar o utilizar el depósito intermedio en un lugar poco habitual (por ejemplo, desvanes, espacios habitables cuyos suelos no sean resistentes al agua, trasteros, etc.) se debe tener en cuenta una posible fuga de agua y se debe prever un dispositivo para recoger el agua que se escape con un drenaje adecuado (por ejemplo, una bandeja para fugas) que pueda drenar de forma segura el agua. Si se instala en un sótano, este debe disponer de un desagüe en el suelo adecuado para drenar de forma segura el agua que pueda escaparse.

2.3 Descripción del producto y datos técnicos

El depósito intermedio BT-HP es un depósito de acero sin componentes integrados como, por ejemplo, intercambiadores de calor. El aislamiento térmico de poliuretano directamente espumado impide la difusión. Se proporciona un tubo de inmersión para acomodar los sensores de temperatura.

El BT-HP está diseñado específicamente para funcionar con bombas de calor. El agua de calefacción del depósito se calienta mediante uno o varios generadores de calor externos.

Si el depósito se utiliza para almacenamiento en frío, las conexiones deben aislarse en el cliente para que sean estancas a la difusión

3 MONTAJE Y CONEXIÓN

Solo los profesionales autorizados y capacitados pueden realizar el montaje, la puesta en servicio, el mantenimiento y las reparaciones. Se deben tener en cuenta las normas y directivas aplicables en el país correspondiente.

3.1 Montaje de los sensores de temperatura

- Introduzca el sensor de temperatura desde arriba en el tubo de inmersión proporcionado para este fin
- Los sensores de temperatura no deben envolverse con cinta aislante.

3.2 Conexión hidráulica

Los dispositivos de seguridad y de ampliación para sistemas de calefacción cerrados según la norma EN 12828 no están incluidos en el suministro y deben ser proporcionados por el cliente.

Tenga cuidado al realizar trabajos de soldadura. El aislamiento térmico del depósito no debe entrar en contacto con llamas abiertas. Mantenga suficiente distancia para el aislamiento térmico del depósito.

El depósito intermedio no está esmaltado y, por lo tanto, no debe utilizarse en ningún caso para calentar directamente agua potable.

Si el depósito se utiliza para almacenamiento en frío, las conexiones deben aislarse en el cliente para que sean estancas a la difusión.

- La instalación o conexión del depósito debe realizarse con conexiones desmontables, teniendo en cuenta la asignación de la conexión de almacenamiento.
- Es importante asegurarse de que todas las conexiones y cables estén instalados sin tensión. Los cables de conexión flexibles no deben torcerse ni doblarse. Todos los cables deben estar aislados de acuerdo con las normas y reglamentos vigentes.
- Las conexiones que no se utilizan deben sellarse permanentemente de forma hermética y estanca a la presión.

Conexión de calefacción

Los dispositivos de seguridad y expansión para sistemas de calefacción cerrados deben diseñarse de acuerdo con las normas y directivas vigentes (DIN EN 12828, DIN 4753 y DIN EN 12897). Si las conexiones de almacenamiento en el lado del circuito de calefacción están equipadas con dispositivos de cierre, se debe instalar una válvula de seguridad y un vaso de expansión adicionales en el depósito intermedio, antes de los dispositivos de cierre.

No se puede instalar ningún dispositivo de cierre entre el depósito intermedio y la válvula de seguridad. Por motivos de seguridad, el agua de las fugas debe poder drenarse de forma segura y visible.

Instale el depósito únicamente en sistemas de calefacción cerrados.

Además, se debe instalar un limitador de temperatura de seguridad de componentes probados de acuerdo con las normas y reglamentos vigentes si aún no hay uno instalado en el sistema.

Conexión equipotencial

La conexión equipotencial debe realizarse de acuerdo con los requisitos técnicos de conexión (TAB) del proveedor local de suministro eléctrico y las normas VDE

vigentes. La conexión equipotencial de la canalización se debe realizar conforme a la DIN 50927.

4 INFORMACIÓN ADICIONAL

4.1 Puesta en servicio y funcionamiento

Todo el sistema debe lavarse y ventilarse cuidadosa y adecuadamente. El agua de las fugas deberá drenarse de forma adecuada. Los residuos de soldadura y cáñamo, así como otras impurezas que entren en la red de tuberías o en el depósito durante el montaje, pueden provocar en determinadas circunstancias un deterioro del funcionamiento del sistema y posibles daños en el mismo.

Todas las conexiones, incluidas las conexiones y tuberías que incluyen tapones ciegos de fábrica, deben volver a comprobarse para detectar fugas después del primer llenado y después del primer proceso de calentamiento.

El conducto de purga de la válvula de seguridad debe estar siempre abierto para que el agua que se escapa pueda evacuarse de forma controlada por motivos de seguridad.

La información necesaria para el funcionamiento se puede encontrar en las instrucciones de funcionamiento del regulador o del generador de calor (p. ej., la bomba de calor o, si es necesario, la caldera adicional), así como en el manual de instrucciones del regulador de la instalación solar, y debe tenerse en cuenta.

La primera puesta en funcionamiento y calentamiento debe realizarse bajo la supervisión de un especialista.

4.2 Mantenimiento

El funcionamiento de las válvulas de seguridad instaladas debe comprobarse periódicamente mediante ventilación.

Para limpiar las partes externas del depósito, utilice un paño húmedo sin productos de limpieza agresivos. Nunca utilice productos de limpieza que contengan sustancias abrasivas.

4.3 Eliminación

Al desmontar el sistema, cumpla con todos los requisitos medioambientales y legales. Deseche los materiales conforme a la normativa vigente. Cumpla los requisitos para la protección del medioambiente en relación con el reciclaje, la reutilización y la eliminación de materiales operativos y auxiliares

Cuerpo del depósito	Acero S 235 JRG2
Aislamiento térmico Cubiertas	Poliuretano
(tapas) Rosetas enchufables	Poliestireno (PS)
	Polipropileno (PP)

4.4 Entrega al operador

Informe al operador sobre

- el correcto manejo de la instalación o del aparato,
- el ajuste correcto y económico de la temperatura,
- la necesidad de realizar un mantenimiento periódico.

Indíquelo también la importancia de los consejos de conservación en el capítulo «Mantenimiento». Reservado el derecho a modificaciones técnicas.

1 INFORMACIJE I SIGURNOSNE NAPOMENE

1.1 Napomene o korištenju ovih uputa

Piktogrami i logotipi:

Sigurnosna napomena – pravna napomena

Važne informacije na koje je potrebno obratiti pozornost

Zbog vlastite sigurnosti i sigurnosti drugih osoba prije početka montaže pročitajte ove upute za montažu, rad i održavanje. Čuvajte ove upute i trajno ih držite na mjestu instalacije.

1.2 Namjenska uporaba

Međuspremnik se smije planirati, instalirati te se može koristiti samo onako kako je to opisano u ovim uputama i u pripadajućim tehničkim informacijama. Svaka druga vrsta uporabe smatra se nenamjenskom i stoga nedopuštenom.

Međuspremnici služe za pohranjivanje toplinske energije i isključivo su namijenjeni za zagrijavanje vode za centralno grijanje odnosno vode u međuspremniku. Spremnici su samo prikladni za postavljanje u zatvorenim prostorijama bez mraza. Spremnici se smiju koristiti samo u zatvorenim grijacima odnosno solarnim sustavima. Moguća je i uporaba u rashladnim sustavima. Korištena voda za centralno grijanje i voda u međuspremniku moraju udovoljavati važećim normama ili barem zahtjevima propisa VDI 2035.

U namjensku uporabu ubraja se pridržavanje svih napomena u ovim uputama za montažu, rad i održavanje. Ne preuzimamo nikakvu odgovornost za nenamjensku uporabu ili nedopuštene promjene na proizvodu, kao ni za jednu posljedicu koja proizlazi iz toga.

1.3 Sigurnosne napomene

Norme i direktive

Prilikom planiranja, transporta, montaže, rada i rukovanja, kao i održavanja pridržavajte se

- općevažćih propisa o sprečavanju nesreća i sigurnosnih propisa
- propisa o zaštiti okoliša
- odredbi strukovnih udruženja
- važećih zakona, norma, direktiva i propisa, kao što su DIN, EN, DVGW, TRGI, TRF VDE
- propisa i uvjeta priključivanja lokalnih komunalnih tvrtki.

Radovi na sustavu

Prije početka radova

- potrebno je zatvoriti sve zaporne naprave te ih osigurati od slučajnog otvaranja
- potrebno je isključiti sustav i provjeriti napon te ga osigurati od ponovnog uključivanja.

Opasnosti pri rukovanju proizvodom

- Pri prekoračenju granica uporabe, primjerice, maks. radne temperature ili maks. radnog nadtlaka, moguće su štete na proizvodu odnosno na cijelom sustavu.
- Sustav ne smije nastaviti raditi u slučaju šteta.

Protupožarna zaštita

Pridržavajte se odgovarajućih protupožarnih propisa i važećih građevinskih propisa ili pravilnika, posebno:

- pri probijanju stropova i zidova
- u prostorijama s posebnim/strožim zahtjevima za preventivnim protupožarnim mjerama (pridržavajte se nacionalnih propisa).

Zahtjevi za osoblje

- Samo kvalificirana specijalizirana poduzeća i obučeni stručnjaci smiju uređaj montirati, puštati u pogon, održavati i servisirati.
- Radove na električnim sustavima ili dijelovima vodova smiju izvoditi samo električari koji su za to obučeni.
- Radove na plinskim instalacijama smiju izvoditi isključivo instalateri koje je nadležni opskrbljivač plinom za to ovlastio.

2 POSTAVLJANJE I OPIS PROIZVODA

2.1 Sadržaj isporuke

Međuspremnici su zasebno zapakirani. Isporuka se sastoji od sljedećih komponentata:

- tijela spremnika, uključujući toplinsku izolaciju (s čvrsto spojenom toplinskom izolacijom) i ručno prozračivanje
- zidne konzole (predmontirane)
- EPS ambalaže sa zadanim mjestima trganja za uporabu kao nogari

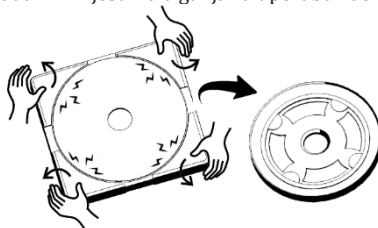

- uputa za montažu i rad.

Spremnici se isporučuju bez sigurnosnih naprava. Potrebno ih je nabaviti i osigurati na mjestu ugradnje.

2.2 Skladištenje, transport i postavljanje

Za skladištenje spremnika vrijede sljedeće smjernice:

- dopuštena okolišna temperatura za transport i skladištenje spremnika iznosi od -20 °C do +50 °C
- zabranjeno je skladištenje na otvorenom; potrebno je u svakom trenutku osigurati zaštitu od vlage odnosno kiše
- toplinska izolacija ne smije biti izravno izložena sunčevim zrakama.

Obratite pozornost na sljedeće napomene za transport i postavljanje spremnika:

- pri transportu i postavljanju spremnik je potrebno zaštititi od jakih udaraca i sudaranja.

Pri uklanjanju i zbrinjavanju ambalaže obratite pozornost na sljedeće napomene:

- ambalažu pažljivo otvorite kako ne biste oštetili proizvod
- uklonite zaštitne kapice s priključaka spremnika
- ambalaža se sastoji od kartona (jednokratnog), plastike i stiropora. Te materijale zbrinite u skladu s važećim propisima. Pritom obratite pozornost na

smjernice za zaštitu okoliša u vezi s uporabom, ponovnom uporabom i zbrinjavanjem ambalaže i radnih tvari.

Pri postavljanju spremnika obratite pozornost na sljedeće napomene:

- Spremnik se mora postaviti i smije raditi samo u suhoj prostoriji bez mraza (dopuštena temperatura sobnog zraka: 2 °C – 45 °C). U slučaju opasnosti od mraza spremnik je potrebno potpuno isprazniti.
- Spremnik se pričvršćuje iznad zidne konzole na zid dovoljne nosivosti (obratite pozornost na ukupnu težinu napunjenog spremnika) ili se postavlja nakon montaže priloženih nogara na ravnu, vodoravnu podlogu. Pazite na to da je podloga na mjestu postavljanja dovoljne nosivosti za odabrani spremnik u napunjenom stanju. Spremnik se ne smije ukopati u pod.
- Za radove montaže i održavanja potrebno je pridržavati se na mjestu ugradnje dostatnih minimalnih razmaka, kao i osigurati nesmetani pristup spremniku.
- Toplinsku izolaciju ispred uređaja za loženje i ostalih toplinskih izvora (temperature > 95 °C) zaštitite pridržavajući se dostatnih minimalnih razmaka. Razmake od uređaja za loženje možete pronaći u dokumentaciji proizvođača i u odgovarajućim uredbama.
- Spremnik je potrebno postaviti vodoravno i ne smije se ljuljati.

Kako bi se izbjegle sekundarne štete, pri postavljanju, montaži i radu međuspremnik na neuobičajenim mjestima (npr. na tavanima, u stambenim prostorima s podovima osjetljivima na vodu, spremištima itd.) obratite pozornost na moguće istjecanje vode te stoga predvidite napravu za prikupljanje vode koja istječe s prikladnim odvodom (npr. posudu za skupljanje vode) koja može sigurno odvesti vodu koja ev. istječe. Pri postavljanju u podrumskim prostorijama podrum mora raspolagati prikladnim podnim odvodom koji bi mogao sigurno odvesti vodu koja ev. istječe.

2.3 Opis proizvoda i tehnički podaci

Međuspremnik BT-HP je čelični spremnik bez ugrađenih dijelova poput izmjenjivača topline. Izravno ekspanzirana toplinska izolacija od PU pjene otporna je na difuziju. Za prihvata senzora temperature predviđena je potopna cijev.

Spremnik BT-HP posebno je osmišljen za rad s toplinskim pumpama. Voda za centralno grijanje koja se nalazi u spremniku zagrijava se pomoću jednog ili više vanjskih generatora topline.

Ako se spremnik koristi kao rashladnih spremnik, na mjestu ugradnje potrebno je izolirati priključke tako da su otporni na difuziju.

3 MONTAŽA I PRIKLJUČAK

Samo ovlaštene i obučene stručnjaci smiju uređaj montirati, puštati u pogon, održavati i servisirati. Potrebno je obratiti pozornost na norme i direktive koje vrijede u zemlji.

3.1 Montaža senzora temperature

- Senzor temperature uvedite odozgo u za to predviđenu potopnu cijev.
- Senzori temperature ne smiju se omotati izolacijskom trakom.

3.2 Hidraulični priključak

Sigurnosne naprave i ekspanzijske posude za zatvorene grijače sustave u skladu s normom EN 12828 nisu dio isporuke i potrebno ih je predvidjeti na mjestu ugradnje.

Oprez pri radovima lemljenja i zavarivanja. Toplinska izolacija ne smije doći u kontakt s otvorenim plamenom. Držite dovoljan razmak od toplinske izolacije. Međuspremnik nije emaljiran i stoga se nipošto ne smije koristiti za izravno zagrijavanje pitke vode.

Ako se spremnik koristi kao rashladnih spremnik, na mjestu ugradnje potrebno je izolirati priključke tako da su otporni na difuziju.

- Izolaciju odnosno priključak spremnika potrebno je izvesti pomoću odvojitih spojeva uz poštovanje rasporeda priključka spremnika.
- Pri montaži je potrebno paziti na to da je isključen napon svih priključaka i vodova. Savitljivi priključni vodovi ne smiju se svinuti niti prelamati. Sve je vodove potrebno izolirati u skladu s važećim normama i propisima.
- Priključke koji se ne upotrebljavaju potrebno je trajno zrakonepropusno i hermetički zatvoriti.

Priključak za grijanje

Sigurnosne naprave i ekspanzijske posude za zatvorene grijače sustave moraju se izvesti u skladu s važećim normama i direktivama (DIN EN 12828, DIN 4753 i DIN EN 12897). Ako su priključci spremnika na strani grijaćeg kruga opremljeni zapornim napravama, potrebno je ugraditi dodatni sigurnosni ventil i dodatnu ekspanzijsku posudu u međuspremnik ispred zapornih naprava.

Između međuspremnika i sigurnosnog ventila ne smije se ugrađivati zaporna naprava. Vodu koja se ispušta radi sigurnosti potrebno je odvesti sigurno i na primjetan način.

Spremnik se smije stavljati samo u zatvorene grijače sustave.

Dodatno je potrebno ugraditi tipski ispitani sigurnosni uređaj za ograničavanje temperature u skladu s važećim normama i propisima ako već nije ugrađen u sustav.

Izjednačavanje potencijala

Izjednačavanje potencijala potrebno je izvesti u skladu s tehničkim uvjetima priključivanja lokalnog dobavljača električne energije i važećim propisima VDE-a. Potencijal cjevovoda potrebno je izjednačiti u skladu s normom DIN 50927.

4 DODATNE NAPOMENE

4.1 Puštanje u pogon i rad

Cijeli je sustav potrebno pažljivo i temeljito isprati i prozračiti. Vodu koja pritom istječe potrebno je prikladno odvesti. Ostaci lemljenja i konoplje, kao i ostala onečišćenja koja pri montaži mogu dospjeti u cijevnu mrežu odn. spremnik u određenim uvjetima mogu narušiti funkcije sustava i prouzročiti moguće štete na sustavu.

Nakon prvog punjenja i nakon prvog zagrijavanja potrebno je provjeriti nepropusnost svih priključaka, pa i priključaka i vodova koji su tvornički opremljeni slijepim čepovima.

Ispušni vod sigurnosnog ventila uvijek mora biti otvoren kako bi kontrolirano odveo vodu koja istječe radi sigurnosti.

Informacije koje su potrebne za rukovanje mogu se pronaći u uputama za rad regulatora odnosno generatora topline (npr., toplinske pumpe, prema potrebi dodatnog kotla), kao i u uputama za rad regulatora solarnog sustava te je potrebno pridržavati se tih informacija.

Prvo puštanje u rad i zagrijavanje mora nadzirati stručnjak.

4.2. Održavanje

Funkcionalnost ugrađenih sigurnosnih ventila potrebno je u redovitim razmacima provjeravati odzračivanjem.

Vanjske dijelove spremnika potrebno je očistiti vlažnom krpom bez agresivnih sredstava za čišćenje. Nikad ne upotrebljavajte abrazivna sredstva za čišćenje.

4.3 Zbrinjavanje

Prilikom demontaže sustava pridržavajte se svih okolišnih i zakonskih zahtjeva.

Materijale zbrinite u skladu s važećim propisima. Pritom se pridržavajte smjernica za zaštitu okoliša u vezi s oporabom, ponovnom uporabom i zbrinjavanjem materijala, radnih i pomoćnih tvari.

Tijelo spremnika Toplinska izolacija Pokrovi (poklopci) Pokrivne rozete	Čelik S 235 JRG2 Poliuretan Polistiren (PS) Polipropilen (PP)
--	--

4.4 Primopredaja vlasniku

Obavijestite vlasnika o tome

- kako se ispravno rukuje sustavom odnosno uređajem
- kako ispravno i ekonomično namjestiti temperature
- kako je neophodno redovito održavanje

Nadalje, ukažite mu na napomene o njezi navedene u poglavlju „Održavanje“.

Zadržavamo pravo na tehničke promjene.

1 INFORMÁCIÓK ÉS BIZTONSÁGI ÚTMUTATÁSOK

1.1 Tanácsok az útmutató használatához

Piktogramok és logók:

Biztonsági útmutatás Jogi nyilatkozat

Fontos információk, amelyeket figyelembe kell venni

Az Ön és mások biztonsága érdekében kérjük, hogy a szerelés megkezdése előtt figyelmesen olvassa el ezt a felszerelési, üzemeltetési és karbantartási útmutatót. Őrizze meg az útmutatót, és tartsa állandóan elérhetővé a telepítés helyén.

1.2 Rendeltetésszerű alkalmazás

A puffertárolót csak a jelen leírásban és a hozzá tartozó műszaki tájékoztatóban leírtak szerint szabad felszerelni és üzemeltetni. Bármely egyéb használat nem rendeltetésszerű és ezért nem megengedett.

A tárolótartályok hőenergia tárolására és kizárólag fűtő-vagy puffervíz fűtésére szolgálnak. A tárolótartályok kizárólag zárt, fagymentes helyiségben történő felállításra alkalmasak. A tárolótartályok csak zárt fűtő-, ill. napkollektoros rendszerekben használhatók. Emellett hűtőrendszerekben is alkalmazhatók. A felhasznált fűtő-, ill. puffervíznek meg kell felelnie a vonatkozó szabványoknak, de legalább a VDI 2035 követelményeinek.

A rendeltetésszerű használat magában foglalja a jelen felszerelési, üzemeltetési és karbantartási útmutatóban foglalt összes utasítás betartását. A termék nem rendeltetésszerű használatáért vagy jogosulatlan módosításáért, illetve az ebből eredő következményekért nem vállalunk felelősséget.

1.3 Biztonsági útmutatások

Szabványok és irányelvek

A tervezés, szállítás, felszerelés, üzemeltetés és karbantartás során vegye figyelembe a következőket:

- Az általánosan érvényes baleset- megelőzési és biztonsági előírások
- A környezetvédelmi előírások
- A munkáltatói felelősségbiztosítási szövetségek rendelkezései
- Az alkalmazandó jogszabályok, szabványok, irányelvek és előírások, mint például a DIN, EN, DVGW, TRGI, TRF és VDE.
- A helyi közműszolgáltatók előírásai és csatlakozási feltételei

A rendszerrel kapcsolatos munkálatok

A munkák megkezdése előtt

- az elzárószerkezeteket zárja le és biztosítsa véletlen kinyitás ellen
- a készüléket feszültségmentesítse, ellenőrizze a feszültségmentességet, és biztosítsa visszakapcsolás ellen

Veszélyek a termék kezelése során

- A megengedett üzemi határértékek, pl. a maximális üzemi hőmérséklet vagy a maximális üzemi túlnyomás túllépése a termék vagy az egész rendszer károsodásához vezethet.
- A berendezés károsodása esetén nem üzemeltethető tovább.

Tűzvédelem

Tartsa be a vonatkozó tűzvédelmi előírásokat és a mindenkor érvényes építési szabályokat/építési előírásokat, különösen a következőkkel kapcsolatban:

- Áthatolás a fűdémeiken és falakon

A megelőző tűzvédelmi intézkedésekre vonatkozó különleges/szigorúbb követelményű helyiségek (a nemzeti előírások betartandók)

Személyi előfeltételek

- A felszerelést, üzembe helyezést, karbantartást és javítást kizárólag elismert szakcégek és képzett szakemberek végezhetik.
- Elektromos rendszereken és vezetékeken csak szakképzett villanszerelők végezhetnek munkálatokat.
- Gázkészülékeken csak olyan szerelők végezhetnek munkálatokat, akik az illetékes gázszolgáltató cégtől erre engedélyt kaptak.

2 FELÁLLÍTÁS ÉS TERMÉKLEÍRÁS

2.1 Szállítási terjedelem

A puffertárolók külön vannak csomagolva. A szállítási terjedelem a következő komponenseket tartalmazza:

- Tárolótest, beleértve a hőszigetelést (rögzített hőszigeteléssel) és kézi szellőztetés
- Fali tartó (előszerelt)
- EPS-csomagolás előre meghatározott töréshellyel állítható lábként való használatra

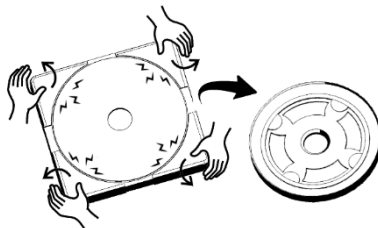

- Felszerelési és kezelési útmutató

A tárolótartályokat biztonsági berendezések nélkül szállítjuk. Ezeket helyileg kell beszerezni és felszerelni.

2.2 Tárolás, szállítás és felállítás

A tárolótartályok tárolására a következő előírások vonatkoznak:

- A tárolótartályok szállítása és tárolása során a megengedett környezeti hőmérséklet -20 °C és $+50\text{ °C}$ között van.
- Kültéri tárolás tilos. A nedvességtől, ill. esőtől való védelmet mindenkor biztosítani kell.
- A hőszigetelést nem szabad közvetlen napfénynek kitenni.

A tárolótartály szállításával és felállításával kapcsolatban tartsa be a következő további útmutatásokat:

- A tárolótartályt a szállítás és felállítás során védeni kell az erős ütdések és lökések ellen.

A csomagolás eltávolításakor és ártalmatlanításakor, kérjük, tartsa be az alábbi útmutatásokat:

- Óvatosan bontsa fel a csomagolást, nehogy megsértse a terméket.
- Távolítsa el a tárolócsatlakozások védősapkáját.

- A csomagolás kartonból (eldobható), műanyagból és polisztirolból áll. Ezeket az anyagokat a vonatkozó előírásoknak megfelelően ártalmatlanítsa. Ennek során tartsa be a környezetvédelmi előírásokat a csomagoló- és üzemeltetési anyagok visszanyerése, újrafelhasználása és ártalmatlanítása tekintetében.

A tárolótartály felállításával kapcsolatban tartsa be a következő további útmutatásokat:

- A tárolótartályt száraz, fagymentes helyiségben kell felállítani és üzemeltetni (a helyiség levegőjének megengedett hőmérséklete: 2–45 °C). Fagyveszély esetén a tárolótartályt teljesen ürítse ki.

A tárolótartályt a fal tartó segítségével erősítse megfelelő teherbírású falra (a feltöltött tárolótartály teljes súlyát kell figyelembe venni!), vagy az állítható láb felszerelése után állítsa fel sima, vízszintes padlóra. Győződjön meg arról, hogy a felállítási hely aljzatának teherbírása elegendő a kiválasztott tárolótartály feltöltött állapotához. A tárolótartályt nem szabad a talajba süllyeszteni.

- A szerelési és karbantartási munkákhoz a felállítás helyén elégséges minimális távolságot kell tartani, és biztosítani kell a tárolótartályhoz való problémamentes hozzáférhetőséget.

A hőszigetelést a tüzelőberendezésektől és más hőforrásoktól (hőmérséklet > 95 °C) megfelelő minimális távolságok betartásával kell megővni. A tüzelőberendezésektől való távolságok a gyártói dokumentumokban, illetve a vonatkozó rendeletekben vannak megadva.

- A tárolótartályt függőlegesen kell felszerelni, és nem szabad inognia.

A vízmelegítő felállításakor, felszerelésekor és üzemeltetésekor szokatlan helyeken (pl. padlás, vízre érzékeny padlójú lakószobák, tárolóhelyiségek stb.) vegye figyelembe az esetleges vízszivárgást, és gondoskodjon a kilépő víz biztonságos felfogására alkalmas, megfelelő lefolyóval felszerelt berendezésről (pl. szivárgásfelfogó teknő). Ha a készüléket pincében állítja fel, akkor a ott a szivárgó víz biztonságos elvezetésére alkalmas padlóösszefolyónak kell lennie.

2.3 Termékleírás és műszaki adatok

A BT-HP puffertároló acélból készült, beépített szerelvények, például hőcserélő nélkül. A közvetlenül habosított PU-hab hőszigetelés diffúziómentes. A hőmérséklet-érzékelők befogadásához egy merülőcső áll rendelkezésre.

A BT-HP-t kifejezetten hőszivattyúkkal való működésre tervezték. A tárolótartályban lévő fűtővizet egy vagy több külső hőtermelő melegíti.

Ha a tárolótartályt hidegtárolóként használják, a csatlakozásokat helyileg diffúziómentesen kell szigetelni

3 FELSZERELÉS ÉS CSATLAKOZTATÁS

A felszerelést, üzembe helyezést, karbantartást és javítást kizárólag engedélyezett és kiképzett szakemberek végezhetik. Az adott országban érvényes szabványokat és irányelveket be kell tartani.

3.1 A hőmérséklet-érzékelők felszerelése

- A hőmérséklet-érzékelőt felülről helyezze az erre a célra szolgáló merülőcsőbe
- A hőmérséklet-érzékelőket nem szabad szigetelőszalaggal körbetekerni.

3.2 Hidraulikus csatlakozás

Az EN 12828 szabvány szerinti zárt fűtési rendszerek biztonsági és tágulási berendezése nem tartozik a szállítási terjedelemben, arról a megrendelőnek kell gondoskodnia.

Elővigyázatosság forrasztási és hegesztési munkák során. A tárolótartályok hőszigetelése nem érintkezhet nyílt lánggal. Tartson megfelelő távolságokat a tárolótartály hőszigetelésétől.

A puffertároló nem zománczott, ezért semmi esetre sem használható közvetlen ivóvízmelegítésre.

Ha a tárolótartályt hidegtárolóként használják, a csatlakozásokat helyileg diffúziómentesen kell szigetelni.

- A tárolótartály felszerelését, ill. csatlakoztatását rendeltetésével összhangban oldható kötésekkel kell elvégezni.
- Ügyeljen minden csatlakozás és vezeték feszültségmentes felszerelésére. A hajlékony csatlakozóvezetéseket nem szabad megcsavarni vagy elgörbíteni. Minden vezeték a vonatkozó szabványoknak és előírásoknak megfelelően kell szigetelni.

A használaton kívüli csatlakozásokat tartósan lég- és nyomásmentesen kell lezárni.

Fűtéscsatlakoztatás

A zárt fűtési rendszerek biztonsági és tágulási berendezéseit a vonatkozó szabványok és irányelvek (DIN EN 12828, DIN 4753 és DIN EN 12897) szerint kell kivitelezni. Ha a fűtőköroldali tárolócsatlakozások elzárószervezettel vannak ellátva, akkor a puffertárolóhoz az elzárószervezetek előtt egy további biztonsági szelepet és egy további tágulási tartályt kell felszerelni.

A puffertároló és a biztonsági szelep közé nem szabad elzárószervezetet beépíteni. A biztonsági okokból a kifolyó vizet veszélymentesen és jól láthatóan le kell tudni vezetni.

A tárolótartályt csak zárt fűtési rendszerekben használja.

Ezenkívül az érvényes szabványoknak és előírásoknak megfelelően be kell szerelni egy bevizsgált biztonsági hőmérséklet-korlátozót, amennyiben a rendszerben még nincs ilyen.

Potenciálkiegyenlítés

A potenciálkiegyenlítést a helyi energiaszolgáltató műszaki csatlakozási feltételeinek (TAB) és az érvényes VDE-előírásoknak megfelelően kell elvégezni. A csővezetékek potenciálkiegyenlítését a DIN 50927 szerint kell elkészíteni.

4 TOVÁBBI ÚTMUTATÁSOK

4.1 Üzembe helyezés és üzemeltetés

Az egész rendszert gondosan és megfelelően át kell öblíteni és ki kell szellőztetni. Az ennek során kikerülő vizet megfelelő formában el kell vezetni. A felszerelés során a csővezetékbe vagy a tárolótartályba kerülő forrasztási- és kendermaradványok és egyéb szennyeződések károsíthatják a rendszer működését, károsodásához vezethetnek.

Minden csatlakozást, beleértve a gyárilag vakdugóval ellátott csatlakozásokat és csöveket is, az első feltöltés és az első felfűtési folyamat után újra ellenőrizni kell a tömítettség szempontjából.

A biztonsági szelep kifűvvezetékének mindig nyitva kell lennie, hogy a kiszabaduló víz biztonsági okokból kikerülő vizet ellenőrzött módon lehessen elvezetni.

Az üzemeltetéshez szükséges információk a szabályozó vagy a hőtermelő (pl. hőszivattyú, szükség esetén további kazán) és a szolárrendszer szabályozójának kezelési útmutatóiban található, és azokat be kell tartani.

Az első beüzemelést és a felfűtést szakember felügyelje.

4.2 Karbantartás

A beépített biztonsági szelepek működőképességét rendszeres időközönként levegő ráengedésével kell ellenőrizni.

A tárolótartály külső részeinek tisztításához használjon durva tisztítószerek nélküli nedves ruhát. Soha ne használjon súrolószert tartalmazó tisztítószereket.

4.3 Ártalmatlanítás

A rendszer leszerelésekor tartsa be az összes környezetvédelmi és jogi előírást.

Az anyagokat az alkalmazandó előírásoknak megfelelően ártalmatlanítsa. Ezzel kapcsolatban tartsa be a környezetvédelmi előírásokat a működési és segédanyagok visszanyerése, újrafelhasználása és ártalmatlanítása tekintetében

Tárolótestek Hőszigetelés	Acél S 235 JRG2
Burkolatok (fedelelek)	Poliuretán
Steckrozetták	Polisztirol (PS)
	Polipropilén (PP)

4.4 Az üzemeltetőnek való átadás

Tájékoztassa az üzemeltetőt,

- hogyan kezelhető helyesen a berendezés, ill. a készülék,
- hogyan kell helyesen és gazdaságosan beállítani a hőmérsékletet,
- hogy a rendszeres karbantartás elengedhetetlen.

Kérjük, hívja fel továbbá a figyelmét a „Karbantartás” fejezetben ismertetett ápolási utasításokra. A műszaki változtatások joga fenntartva!

1 INFORMAZIONI E INDICAZIONI SULLA SICUREZZA

1.1 Indicazioni sull'utilizzo delle presenti istruzioni

Pittogrammi e logo:

Indicazioni sulla sicurezza Informazioni legali

Informazioni importanti da rispettare

Per la vostra sicurezza e per quella degli altri, leggete attentamente le presenti istruzioni per il montaggio, il comando e la manutenzione prima di iniziare l'installazione. Conservare le presenti istruzioni in un luogo sicuro e tenerle sempre a disposizione nel luogo di installazione.

1.2 Utilizzo previsto

Il serbatoio tampone deve essere progettato, installato e utilizzato esclusivamente come descritto nelle presenti istruzioni e nelle relative informazioni tecniche. Ogni altro utilizzo è improprio e quindi non consentito. I serbatoi vengono utilizzati per immagazzinare energia termica e sono destinati esclusivamente al riscaldamento o all'acqua tampone. I serbatoio tampone sono adatti solo per l'installazione in locali chiusi e al riparo dal gelo. I serbatoio tampone possono essere utilizzati solo in impianti di riscaldamento chiusi o solari. È possibile anche l'uso in impianti di raffreddamento. L'acqua di riscaldamento o tampone utilizzata deve soddisfare le norme vigenti, e almeno i requisiti della direttiva VDI 2035.

L'uso previsto prevede l'osservanza di tutte le indicazioni contenute nelle presenti istruzioni per il montaggio, il comando e la manutenzione. Si declina ogni responsabilità per l'uso improprio o per modifiche non autorizzate al prodotto o per le conseguenze che ne derivano.

1.3 Indicazioni sulla sicurezza

Norme e direttive

Durante la progettazione, il trasporto, il montaggio, il comando e la manutenzione, osservare quanto segue:

- Le norme antinfortunistiche e di sicurezza generalmente applicabili
- Le norme sulla tutela dell'ambiente
- Le norme delle associazioni di categoria
- Le leggi, le norme, le direttive e le disposizioni vigenti, per esempio DIN, EN, DVGW, TRGI, TRF e VDE
- Le norme e le condizioni di collegamento delle aziende di servizi pubblici locali

Lavori sull'impianto

Prima di iniziare i lavori

- i dispositivi di chiusura devono essere chiusi e assicurati contro l'apertura involontaria
- l'impianto deve essere disinserito dalla tensione elettrica, controllato per assicurarsi che sia privo di tensione e assicurato contro la riaccensione

Pericoli durante la manipolazione del prodotto

- Il superamento dei limiti operativi consentiti, come per esempio la temperatura o la sovrappressione operativa massime, può causare danni al prodotto o all'intero impianto.
- Se l'impianto è danneggiato, non deve più essere messo in funzione.

Protezione antincendio

Osservare le norme antincendio applicabili e le relative norme/regolamenti edilizi, in particolare per:

- Penetrazione di soffitti e pareti
- Rimozioni con requisiti speciali/più severi per le misure preventive di protezione antincendio (attenersi alle normative nazionali)

Requisiti del personale

- Il montaggio, la messa in funzione, la manutenzione e la riparazione devono essere eseguiti esclusivamente da aziende specializzate riconosciute e da personale tecnico specializzato.
- I lavori sugli impianti elettrici o sui componenti dei cavi possono essere eseguiti solo da elettricisti qualificati.
- I lavori sugli impianti a gas possono essere eseguiti esclusivamente da installatori autorizzati dalla società di fornitura del gas competente.

2 INSTALLAZIONE E DESCRIZIONE DEL PRODOTTO

2.1 Volume di fornitura

I termoaccumulatori sono imballati singolarmente. Il volume di fornitura contiene quanto segue:

- Corpo di stoccaggio comprensivo di isolamento termico (con isolamento termico fissato in modo permanente) e ventilazione manuale
- Supporto a parete (premontato)
- Imballaggio in EPS con punti di rottura predeterminati per l'utilizzo come piede di livellamento

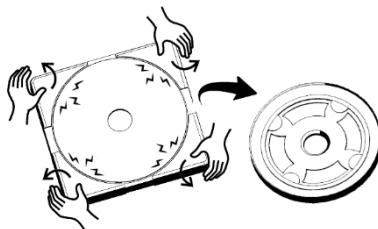

- Istruzioni di montaggio e per l'uso

I serbatoi vengono forniti senza dispositivi di sicurezza. Quest'ultimi devono essere forniti e installati in loco.

2.2 Stoccaggio, trasporto e installazione

Per lo stoccaggio del serbatoio valgono le seguenti disposizioni:

- La temperatura ambiente consentita per il trasporto e lo stoccaggio del serbatoio è compresa tra -20 °C e + 50 °C.
- È vietato lo stoccaggio all'aperto. Deve essere sempre garantita la protezione dall'umidità o dalla pioggia.
- L'isolamento termico non deve essere esposto alla luce diretta del sole.

Osservare le seguenti istruzioni supplementari per il trasporto e l'installazione del serbatoio:

- Durante il trasporto e l'installazione, il serbatoio deve essere protetto da urti e colpi violenti.

Per la rimozione e lo smaltimento dell'imballaggio, osservare le seguenti istruzioni:

- Aprire l'imballaggio con cautela per non danneggiare il prodotto.
- Rimuovere i tappi di protezione dai raccordi del serbatoio.
- L'imballaggio è costituito da cartone (a perdere), plastica e polistirolo. Smaltire questi materiali secondo le norme vigenti. Osservare le norme di tutela ambientale relative al recupero, al riutilizzo e allo smaltimento degli imballaggi e dei materiali di esercizio.

Osservare le seguenti istruzioni supplementari per l'installazione dei serbatoi:

- Il serbatoio deve essere installato e utilizzato in un locale asciutto e al riparo dal gelo (temperatura dell'aria ambiente consentita: 2-45 °C). In caso di rischio di gelo, il serbatoio deve essere svuotato completamente.
- Il serbatoio viene fissato a una parete con una capacità di carico sufficiente mediante un supporto a parete (tenere conto del peso totale del serbatoio pieno!) o installato su un pavimento piano e orizzontale dopo aver montato il piede di livellamento. Assicurarsi che la superficie del luogo di installazione sia sufficientemente portante per il serbatoio selezionato quando è pieno. Il serbatoio non deve essere interrato.
- Per i lavori di montaggio e manutenzione, è necessario mantenere sufficienti distanze minime dal luogo di installazione e garantire un accesso libero al serbatoio.
- L'isolamento termico deve essere protetto dagli impianti di combustione e da altre fonti di calore (temperature > 95 °C) mantenendo sufficienti distanze minime. Le distanze dagli impianti di combustione sono riportate nella documentazione del produttore e nelle normative vigenti.
- Il serbatoio deve essere installato in verticale e non deve oscillare.

Per evitare danni secondari, in caso di installazione, montaggio e funzionamento del serbatoio tampone in luoghi insoliti (per es. soffitte, locali abitativi con pavimenti sensibili all'acqua, magazzini, ecc.), è necessario tenere conto di eventuali perdite d'acqua e prevedere un dispositivo di raccolta dell'acqua fuoriuscita con uno scarico adeguato (per es. vaschetta di raccolta delle perdite), in grado di far defluire in modo sicuro l'acqua fuoriuscita. Se il prodotto viene installato in una cantina, deve essere dotato di uno scarico a pavimento adeguato per far defluire in modo sicuro l'acqua che fuoriesce.

2.3 Descrizione del prodotto e dati tecnici

Il serbatoio tampone BT-HP è un serbatoio in acciaio senza accessori integrati, come per esempio uno scambiatore di calore. L'isolamento termico direttamente schiumato in schiuma PU è a tenuta di perdite. È previsto un tubo a immersione per alloggiare i sensori di temperatura.

Il BT-HP è stato progettato appositamente per il funzionamento con le pompe di calore. L'acqua di riscaldamento nel serbatoio viene riscaldata da uno o più generatori di calore esterni.

Se il serbatoio viene utilizzato come accumulatore di freddo, i collegamenti devono essere isolati a tenuta di perdita in loco

3 MONTAGGIO E COLLEGAMENTO

Il montaggio, la messa in funzione, la manutenzione e la riparazione devono essere eseguiti esclusivamente da personale tecnico specializzato. Devono essere osservate le norme e direttive in vigore nel rispettivo Paese.

3.1 Montaggio dei sensori di temperatura

- Inserire il sensore di temperatura dall'alto nell'apposito tubo a immersione
- I sensori di temperatura non devono essere avvolti con nastro isolante.

3.2 Collegamento idraulico

Il dispositivo di sicurezza e di espansione per impianti di riscaldamento chiusi in conformità alla norma EN 12828 non è compreso nella fornitura e deve essere fornito dal cliente.

Prestare attenzione durante i lavori di saldatura. L'isolamento termico del serbatoio non deve entrare in contatto con fiamme libere. Mantenere una distanza sufficiente dall'isolamento termico del serbatoio.

Il serbatoio tampone non è smaltato e pertanto non deve mai essere utilizzato per il riscaldamento diretto dell'acqua calda sanitaria.

Se il serbatoio viene utilizzato come accumulatore di freddo, i collegamenti devono essere isolati a tenuta di perdita in loco.

- L'installazione e il collegamento del serbatoio devono essere eseguiti con collegamenti staccabili in conformità all'assegnazione del collegamento del serbatoio stesso.
- Assicurarsi che tutti i collegamenti e le linee siano installati a tensione nulla. Le linee di collegamento flessibili non devono essere attorcigliate o piegate. Tutte le linee devono essere isolate in conformità alle norme e ai regolamenti vigenti.
- I raccordi non utilizzati devono essere sigillati in modo permanente a tenuta d'aria e di pressione.

Collegamento al riscaldamento

I dispositivi di sicurezza e di espansione per gli impianti di riscaldamento chiusi devono essere progettati in conformità alle norme e alle direttive vigenti (DIN EN 12828, DIN 4753 e DIN EN 12897). Se i raccordi del serbatoio sul lato del circuito di riscaldamento sono dotati di dispositivi di intercettazione, è necessario installare una valvola di sicurezza supplementare e un contenitore di espansione supplementare sul serbatoio tampone a monte dei dispositivi di intercettazione. Tra il serbatoio tampone e la valvola di sicurezza non deve essere installato alcun dispositivo di intercettazione. Per motivi di sicurezza, deve essere possibile scaricare in modo sicuro e visibile l'acqua che fuoriesce.

Utilizzare il serbatoio solo in impianti di riscaldamento chiusi.

Inoltre, se l'impianto non ne è già dotato, è necessario installare un limitatore di temperatura di sicurezza testato in base alle norme e ai regolamenti vigenti.

Compensazione del potenziale

La compensazione del potenziale deve essere eseguita in conformità alle condizioni tecniche di connessione (TAB) del fornitore di energia locale e alle norme VDE vigenti. La compensazione del potenziale delle tubazioni deve essere eseguita in conformità alla norma DIN 50927.

4 ULTERIORI INDICAZIONI

4.1 Messa in esercizio e comando

L'intero impianto deve essere accuratamente e sufficientemente lavato e sfiato. L'acqua che fuoriesce deve essere scaricata in modo adeguato. I residui di saldatura e di canapa, nonché altre impurità penetrate nelle tubazioni o nel serbatoio durante il montaggio, possono compromettere il funzionamento dell'impianto e causare possibili danni allo stesso.

Tutti i raccordi, compresi i collegamenti e le tubazioni dotati di tappi di chiusura di fabbrica, devono essere ricontrollati per verificare l'assenza di perdite dopo il primo riempimento e dopo il primo processo di riscaldamento.

La linea di scarico della valvola di sicurezza deve essere sempre aperta in modo che l'acqua che fuoriesce possa essere scaricata in modo controllato per motivi di sicurezza.

Le informazioni necessarie per il funzionamento sono contenute nelle istruzioni per l'uso della regolatore o del generatore di calore (per es. pompa di calore, eventuale caldaia aggiuntiva) e nelle istruzioni per l'uso del regolatore dell'impianto solare termico e devono essere rispettate.

La prima messa in esercizio e il riscaldamento devono essere supervisionati da uno specialista.

4.2 Manutenzione

Il funzionamento delle valvole di sicurezza installate deve essere controllato a intervalli regolari di tempo mediante sfiato.

Per pulire le parti esterne del serbatoio, utilizzare un panno umido senza detersivi aggressivi. Non utilizzare mai detersivi abrasivi.

4.3 Smaltimento

Quando si smonta l'impianto, rispettare tutti i requisiti ambientali e legali. Smaltire i materiali in conformità alle normative vigenti. Osservare le norme di tutela ambientale relative al recupero, al riutilizzo e allo smaltimento dei materiali, e delle sostanze di esercizio e ausiliari

Isolamento termico Coperchi (cappe) Rondelle di inserimento	Acciaio S 235 JRG2 Poliuretano Polistirene (PS) Polipropilene (PP)
---	---

4.4 Consegna al gestore

Informare il gestore su

- come gestire correttamente l'impianto o l'apparecchio,
- come impostare le temperature in modo corretto ed economico,
- che è indispensabile una manutenzione regolare.

Richiamare inoltre la sua attenzione sulle istruzioni per la manutenzione riportate nel capitolo "Manutenzione". Con la riserva di modifiche tecniche!

1 INFORMATIE EN VEILIGHEIDSINSTRUCTIES

1.1 Opmerkingen over het gebruik van deze gebruiksaanwijzing

Pictogrammen en logo's:

Veiligheidsaanwijzing Wettelijke kennisgeving

Belangrijke informatie die in acht moet worden genomen

Lees voor uw eigen veiligheid en die van anderen deze montage-, bedienings- en onderhoudshandleiding zorgvuldig door voordat u met de installatie begint.

Bewaar deze instructies op een veilige plaats en houd ze permanent beschikbaar op de installatieplaats.

1.2 Beoogd gebruik

De buffercilinder mag alleen worden gepland, geïnstalleerd en gebruikt zoals beschreven in deze handleiding en de bijbehorende technische informatie. Elk ander gebruik is niet in overeenstemming met de bestemming en daarom niet toegestaan.

De buffervaten dienen voor de opslag van thermische energie en zijn uitsluitend bestemd voor de verwarming van verwarmings- of bufferwater. De buffervaten zijn alleen geschikt voor installatie in gesloten, vorstvrije ruimten. De buffervaten mogen alleen worden gebruikt in gesloten verwarmings- of zonnepanelen systemen. Het is ook mogelijk om ze te gebruiken in koelsystemen. Het gebruikte verwarmings- of bufferwater moet voldoen aan de geldende normen, maar ten minste aan de eisen van VDI 2035.

Tot het bedoelde gebruik behoort het opvolgen van alle instructies in deze installatie-, bedienings- en onderhoudshandleiding. Er wordt geen aansprakelijkheid aanvaard voor oneigenlijk gebruik of ongeoorloofde wijzigingen aan het product of daaruit voortvloeiende gevolgen.

1.3 Veiligheidsinstructies

Normen en richtlijnen

Neem bij de planning, het transport, de installatie, het bedrijf en de onderhoudswerkzaamheden het volgende in acht

- de algemeen geldende ongevalpreventie- en veiligheidsvoorschriften
- de voorschriften voor milieubescherming
- de voorschriften van de beroepsverenigingen
- de geldende wetten, normen, richtlijnen en voorschriften, bijv. DIN, EN, DVGW, TRGI, TRF en VDE
- de voorschriften en aansluitvoorwaarden van de plaatselijke nutsbedrijven

Werken aan het systeem

Voor aanvang van de werkzaamheden

- moeten de afsluitinrichtingen gesloten zijn en beveiligd tegen onbedoeld openen
- moet het systeem spanningsloos worden gemaakt, worden gecontroleerd op spanningsloosheid en worden beveiligd tegen opnieuw inschakelen

Gevaren bij het hanteren van het product

- overschrijding van de toegestane bedrijfsgrenzen, bijv. maximale bedrijfstemperatuur of maximale bedrijfsdruk, kan leiden tot schade aan het product of het gehele systeem.
- als het systeem beschadigd is, mag het niet meer worden gebruikt.

Brandbeveiliging

Neem de geldende brandbeveiligingsvoorschriften en de relevante bouwverordeningen/bouwvoorschriften in acht, in het bijzonder voor

- indringen van plafonds en muren
- ruimten met speciale/snellere eisen voor preventieve brandbeveiligingsmaatregelen (neem de nationale voorschriften in acht)

Eisen aan het personeel

- installatie, inbedrijfstelling, onderhoud en reparatie mogen alleen worden uitgevoerd door erkende vakbedrijven en geschoolde vakmensen.
- werkzaamheden aan elektrische installaties of kabelcomponenten mogen alleen door opgeleide elektriciens worden uitgevoerd.
- werkzaamheden aan gasinstallaties mogen alleen worden uitgevoerd door installateurs die hiervoor toestemming hebben gekregen van het verantwoordelijke gasbedrijf.

2 INSTALLATIE EN PRODUCTBESCHRIJVING

2.1 Omvang van de levering

De buffervaten zijn afzonderlijk verpakt. De leveringsomvang omvat de volgende componenten:

- reservoirlichaam inclusief warmte-isolatie (met vast bevestigde warmte-isolatie) en handmatige ventilatie
- wandhouder (voorgemonteerd)
- EPS-verpakking met vooraf bepaalde breekpunten voor gebruik als verstelbare bodem

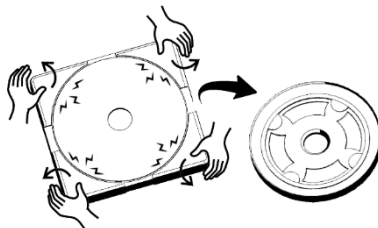

- Montage- en gebruikershandleiding

De buffervaten worden geleverd zonder veiligheidsinrichtingen. Deze moeten ter plaatse worden aangeschaft en geïnstalleerd.

2.2 Opslag, transport en installatie

Voor de opslag van de buffervaten gelden de volgende specificaties:

- de toegestane omgevingstemperatuur voor transport en opslag van het buffervat is -20 °C tot + 50 °C.
- buitenopslag is verboden. Bescherming tegen vocht of regen moet te allen tijde gegarandeerd zijn.
- de thermische isolatie mag niet worden blootgesteld aan direct zonlicht.

Neem de volgende aanvullende instructies in acht voor het transport en de installatie van het buffervat:

- het buffervat moet tijdens transport en installatie worden beschermd tegen harde stoten en schokken.

Neem de volgende instructies in acht bij het verwijderen en afvoeren van de verpakking:

- open de verpakking voorzichtig zodat u het product niet beschadigt.
- verwijder de beschermkappen van de opslagverbindingen.
- de verpakking bestaat uit karton (wegwerp), plastic en polystyreen. Voer deze materialen af volgens de geldende voorschriften. Neem de milieubeschermingsvoorschriften voor terugwinning, hergebruik en afvoer van verpakkings- en bedrijfsmiddelen in acht.

Neem de volgende aanvullende instructies voor de installatie van het buffervat in acht:

- het buffervat moet worden geïnstalleerd en gebruikt in een droge, vorstvrije ruimte (toegestane ruimteluchttemperatuur: 2-45 °C). Bij bevroeringsgevaar moet al het water uit het reservoir volledig worden afgevoerd.
- het buffervat wordt met behulp van de wandhouder aan een wand met voldoende draagvermogen bevestigd (houd rekening met het totale gewicht van de gevulde opslagtank!) of na montage van de sokkel op een vlakke, horizontale vloer geplaatst. Zorg ervoor dat de grond op de installatieplaats voldoende stabiel is voor het gekozen buffervat in gevulde toestand. Het buffervat mag niet in de grond verzinken.
- voor installatie- en onderhoudswerkzaamheden moeten op de installatieplaats voldoende minimumafstanden worden aangehouden en moet een probleemloze toegang tot het buffervat worden gewaarborgd.
- de thermische isolatie moet worden beschermd tegen stookinstallaties en andere warmtebronnen (temperaturen > 95 °C) door voldoende minimumafstanden aan te houden. De afstanden tot stookinstallaties zijn te vinden in de documentatie van de fabrikant en de relevante voorschriften.
- het buffervat moet verticaal worden geïnstalleerd en mag niet wiebelen.

Om secundaire schade te voorkomen, moet bij het installeren, monteren en gebruiken van het buffervat op ongebruikelijke locaties (bijv. zolders, woonruimtes met watergevoelige vloeren, opslagruimtes, enz.) rekening worden gehouden met eventuele waterlekage en moet een voorziening voor het opvangen van het lekwater met een geschikte afvoer (bijv. lekbak) worden aangebracht, die het lekwater veilig kan afvoeren. Als het apparaat in een kelder wordt geïnstalleerd, moet het een geschikte vloerafvoer hebben om eventueel ontsnappend water veilig af te voeren.

2.3 Productbeschrijving en technische gegevens

De BT-HP buffervat is een stalen vat zonder geïntegreerde hulpstukken zoals een warmtewisselaar. De direct geschuimde thermische isolatie van PU-schuim is diffusiedicht. Er is een dompelbuis voorzien voor temperatuursensoren. De BT-HP is speciaal ontworpen voor gebruik met warmtepompen. Het verwarmingswater in de boiler wordt verwarmd door een of meer externe warmtebronnen.

Als het buffervat wordt gebruikt als koude opslagtank, moeten de aansluitingen ter plaatse diffusiedicht worden geïsoleerd

3 INSTALLATIE EN AANSLUITING

Installatie, inbedrijfstelling, onderhoud en reparatie mogen alleen worden uitgevoerd door bevoegde en getrainde specialisten. De in het betreffende land geldende normen en richtlijnen moeten worden nageleefd.

3.1 Temperatuursensor monteren

- plaats de temperatuursensor van bovenaf in de daarvoor bestemde dompelbuis
- temperatuursensoren mogen niet omwikkeld worden met isolatietape.

3.2 Hydraulische aansluiting

De veiligheids- en expansievoorziening voor gesloten verwarmingssystemen conform EN 12828 is niet bij de levering inbegrepen en moet door de klant worden voorzien.

Wees voorzichtig bij soldeer- en laswerkzaamheden. De thermische isolatie van het buffervat mag niet in contact komen met open vuur. Houd voldoende afstand tot de thermische isolatie van het buffervat.

Het buffervat is niet geëmailleerd en mag daarom nooit worden gebruikt voor directe warmwaterbereiding.

Als het buffervat wordt gebruikt als koudeopslagtank, moeten de aansluitingen ter plaatse diffusiedicht worden geïsoleerd.

- de installatie of aansluiting van de opslagtank moet worden uitgevoerd met afneembare aansluitingen in overeenstemming met de aansluitopdracht van het buffervat.
- zorg ervoor dat alle aansluitingen en leidingen spanningsvrij worden geïnstalleerd. Flexibele verbindingsleidingen mogen niet gedraaid of geknikt zijn. Alle leidingen moeten worden geïsoleerd in overeenstemming met de geldende normen en voorschriften.
- ongebruikte aansluitingen moeten permanent lucht- en drukdicht worden afgesloten.

Verwarmingsaansluiting

De veiligheids- en expansievoorzieningen voor gesloten verwarmingssystemen moeten worden ontworpen volgens de geldende normen en richtlijnen (DIN EN 12828, DIN 4753 en DIN EN 12897). Als de cilindraansluitingen aan de kant van het verwarmingscircuit zijn voorzien van afsluitinrichtingen, moet er een extra veiligheidsklep en een extra expansievat worden geïnstalleerd op de buffercilinder vóór de afsluitinrichtingen.

Tussen het buffervat en de veiligheidsklep mag geen afsluitvoorziening worden geïnstalleerd. Om veiligheidsredenen moet het uittredende water veilig en zichtbaar kunnen worden afgetapt.

Gebruik het buffervat alleen in gesloten verwarmingssystemen.

Bovendien moet een op onderdelen geteste veiligheidstemperatuurbegrenzer worden geïnstalleerd volgens de geldende normen en voorschriften als het systeem er nog geen heeft.

Potentiaalvereffening

Potentiaalvereffening moet worden uitgevoerd in overeenstemming met de technische aansluitvoorwaarden (TAB) van de lokale energieleverancier en de geldende VDE-voorschriften. De potentiaalvereffening van de leidingen moet worden uitgevoerd in overeenstemming met DIN 50927.

4 VERDERE INFORMATIE

4.1 Inbedrijfstelling en gebruik

Het gehele systeem moet zorgvuldig en voldoende worden doorgespoeld en ontluicht. Al het vrijkomende water moet op een geschikte manier worden afgevoerd. Soldeer- en hennepresten en andere verontreinigingen die tijdens de installatie in het leidingwerk of de opslagtank terecht zijn gekomen, kunnen de werking van het systeem nadelig beïnvloeden en mogelijke schade aan het systeem veroorzaken.

Alle aansluitingen, inclusief aansluitingen en leidingen die in de fabriek zijn voorzien van dummypluggen, moeten na de eerste vulling en na het eerste verwarmingsproces opnieuw worden gecontroleerd op lekkage.

De afblaasleiding van de veiligheidsklep moet altijd open staan, zodat eventueel ontsnappend water om veiligheidsredenen gecontroleerd kan worden afgevoerd.

De benodigde informatie voor de bediening is te vinden in de bedieningshandleiding van de regelaar of de warmteopwekker (bijv. warmtepomp, eventueel extra boiler) en de bedieningshandleiding van de regelaar van het zonnestelsel en moet in acht worden genomen.

De eerste ingebruikname en verwarming moten door een vakman worden uitgevoerd.

4.2 Onderhoud

De werking van geïnstalleerde veiligheidsventielen moet regelmatig worden gecontroleerd door ze aan te zuigen.

Gebruik een vochtige doek zonder agressieve schoonmaakmiddelen om de externe delen van het opslagtank te reinigen. Gebruik nooit schurende reinigingsmiddelen.

4.3 Verwijdering

Houd u bij het ontmantelen van het systeem aan alle milieu- en wettelijke vereisten. Voer de materialen af volgens de geldende voorschriften. Neem de milieubeschermingsvoorschriften met betrekking tot terugwinning, hergebruik en afvoer van materialen, bedrijfs- en hulpstoffen in acht

Reservoirhuis Thermische isolatie Afdekkingen (motorkappen)	Staal S 235 JRG2
Insteekrozetten	Polyurethaan Polystyreen (PS) Polypropyleen (PP)

4.4 Overdracht aan de operator

Informeer de operator,

- hoe hij het systeem of apparaat correct moet gebruiken,
- hoe hij de temperaturen correct en zuinig kan instellen,
- dat regelmatig onderhoud essentieel is.

Wijs hem ook op de onderhoudsinstructies in het hoofdstuk "Onderhoud".

Technische wijzigingen voorbehouden!

1 INFORMACJE I WSKAZÓWKI BEZPIECZEŃSTWA

1.1 Wskazówki dotyczące korzystania z tej instrukcji

Piktogramy i logotypy:

Wskazówki bezpieczeństwa Informacja prawna

Ważna informacja, którą należy uwzględnić

Przed rozpoczęciem montażu należy uważnie przeczytać instrukcję montażu, obsługi i konserwacji dla bezpieczeństwa własnego oraz innych osób.

Przechowywać tę instrukcję i udostępniać ją cały czas w miejscu instalacji.

1.2 Użytkowanie zgodne z przeznaczeniem

Zbiornik buforowy można montować i użytkować wyłącznie w sposób przedstawiony w niniejszej instrukcji lub w powiązanych danych technicznych. Każde inne zastosowanie nie jest zgodne z przeznaczeniem i dlatego nie jest dopuszczalne.

Zbiorniki służą do magazynowania energii cieplnej i są przeznaczone wyłącznie do podgrzewania wody grzewczej lub buforowej. Zbiorniki są przystosowane tylko do ustawiania w pomieszczeniach zamkniętych i zabezpieczonych przed mrozem. Zbiorniki należy stosować tylko w zamkniętych instalacjach grzewczych lub solarnych. Możliwe jest również zastosowanie w instalacjach chłodniczych. Stosowana woda grzewcza lub buforowa musi odpowiadać obowiązującym normom, co najmniej jednak wymaganiom VDI 2035.

Do zastosowania zgodnego z przeznaczeniem należy również przestrzegać wszystkich wskazówek z tej instrukcji montażu, obsługi i konserwacji. Za użytkowanie niezgodne z przeznaczeniem lub niedozwolone zmiany produktu oraz jakiegokolwiek wynikające z tego skutki nie ponosimy odpowiedzialności.

1.3 Wskazówki bezpieczeństwa

Normy i wytyczne

Przestrzegać podczas planowania, transportu, montażu, użytkowania i obsługi oraz prac konserwacyjnych

- Ogólnie obowiązujące przepisy bezpieczeństwa i zapobiegania wypadkom
- Przepisy ochrony środowiska
- Przepisy branżowych towarzystw ubezpieczeniowych
- Obowiązujące przepisy prawa, normy, wytyczne i przepisy, np. DIN, EN, DVGW, TRGI, TRF i VDE
- Przepisy i warunki podłączania lokalnych zakładów zasilania energią

Prace przy instalacji

Przed rozpoczęciem prac

- zamknąć urządzenia odcinające i zabezpieczyć przed niezamierzonym otwarciem
- odłączyć zasilanie na instalacji, sprawdzić, czy jest wolna od napięcia i zabezpieczyć przed ponownym włączeniem

Niebezpieczeństwa podczas korzystania z produktu

- Po przekroczeniu dozwolonych granic zastosowania, jak np. maks. temperatura robocza lub maks. nadciśnienie robocze, może dojść do uszkodzeń produktu lub całej instalacji.
- Uszkodzonej instalacji nie wolno dłużej użytkować.

Ochrona przeciwpożarowa

Przestrzegać właściwych przepisów przeciwpożarowych i poszczególnych obowiązujących ustaw budowlanych / przepisów budowlanych, w szczególności w następujących przypadkach:

- przeciekanie sufitów i ścian
- pomieszczenia ze specjalnymi/zastrzonymi wymaganiami dla prewencyjnych środków przeciwpożarowych (przestrzegać przepisów krajowych)

Wymagania wobec personelu

- Montaż, uruchomienie, konserwację i naprawę mogą przeprowadzać tylko certyfikowane zakłady specjalistyczne oraz przeszkoleni specjaliści.
- Prace przy instalacjach elektrycznych lub częściach przewodzących mogą wykonywać tylko wykształceni w tym zakresie elektrycy.
- Prace przy instalacjach gazowych mogą wykonywać wyłącznie instalatorzy, którzy są do tego uprawnieni przez właściwy zakład gazownictwa.

2 USTAWIENIE I OPIS PRODUKTU

2.1 Zakres dostawy

Zbiorniki buforowe są pakowane pojedynczo. Zakres dostawy obejmuje poniższe komponenty:

- Korpus zbiornika z izolacją cieplną (z połączoną na stałe izolacją cieplną) z odpowietrzaniem ręcznym
- Konsola ścienna (wstępnie montowana)
- Opakowanie EPS z punktami przełamania do stosowania jako regulowana nóżka

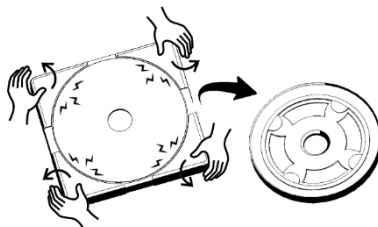

- Instrukcja montażu i obsługi

Zbiorniki są dostarczane bez urządzeń bezpieczeństwa. Należy je nabyć w miejscu montażu i zainstalować.

2.2 Przechowywanie, transport i ustawianie

Dla przechowywania zbiorników obowiązują poniższe wytyczne:

- Dozwolona temperatura otoczenia dla transportu i przechowywania zbiornika wynosi od -20°C do $+50^{\circ}\text{C}$.
- Przechowywanie na zewnątrz jest zabronione. Ochrona przed wilgocią lub deszczem musi być zawsze zapewniona.
- Izolacja cieplna nie może być narażana na bezpośrednie nasłonecznienie.

Należy przestrzegać poniższych kolejnych wskazówek dotyczących transportu i ustawiania zbiornika:

- Zbiornik należy zabezpieczyć przed mocnymi uderzeniami i udarami na czas transportu i ustawiania.

Podczas zdejmowania i utylizowania opakowań należy przestrzegać poniższych wskazówek:

- Otworzyć opakowanie ostrożnie, aby nie uszkodzić produktu.
- Zdjąć nasadki ochronne przyłączy zbiornika.
- Opakowanie jest wykonane z kartonu (jednorazowego), tworzywa sztucznego i styropianu. Utylizować te materiały zgodnie z obowiązującymi przepisami. Przestrzegać przy tym wytycznych ochrony środowiska w odniesieniu do odzyskiwania, ponownego użycia i utylizacji opakowań oraz materiałów eksploatacyjnych.

Należy przestrzegać poniższych kolejnych wskazówek do ustawienia zbiorników:

- Ustawianie i eksploatacja zbiornika muszą mieć miejsce w suchym pomieszczeniu zabezpieczonym przed mrozem (dozwolona temperatura powietrza pomieszczenia: 2-45°C). Jeśli istnieje ryzyko wystąpienia mrozu, należy całkowicie opróżnić zbiornik.
- Zbiornik należy zamocować na konsoli ściennej na odpowiednio nośnej ścianie (uwzględnić ciężar całkowity napełnionego zbiornika!) lub ustawić na płaskim poziomym podłożu po zamontowaniu regulowanej nóżki. Upewnić się, że podłoże w miejscu ustawienia ma odpowiednią nośność dla wybranego zbiornika po napełnieniu. Zbiornika nie wolno wpuszczać w podłoże.
- Podczas prac montażowych i konserwacyjnych należy zachować dostateczne minimalne odstępstwa w miejscu ustawienia oraz zapewnić bezproblemową dostępność do zbiornika.
- Izolację cieplną należy chronić przed obiektami spalania i innymi źródłami ciepła (temperatury > 95°C) przez zachowanie dostatecznych minimalnych odstępów. Odstępy od obiektów spalania podane są w dokumentacji producenta oraz w odpowiednich rozporządzeniach.
- Zbiornik musi być ustawiony pionowo i nie może się chwiać.

Aby uniknąć szkód wtórnych, należy podczas ustawiania, montażu i eksploatacji zbiornika buforowego w nietypowych miejscach (np. poddasza, pomieszczenia mieszkalne z podłogami wrażliwymi na wodę, komórki itd.) uwzględnić ewentualne wyciekanie wody, a tym samym zapewnić urządzenie do zbierania wyciekającej wody z odpowiednim odpływem (np. wanna wyciekowa), które skutecznie odprowadza ewentualnie wyciekającą wodę. W przypadku ustawienia w piwnicach musi być odpowiedni odpływ podłogowy, aby bezpiecznie odprowadzać ewentualnie wyciekającą wodę.

2.3 Opis produktu i dane techniczne

Zbiornik buforowy BT-HP to zbiornik stalowy bez zintegrowanych elementów montażowych, jak np. wymiennik ciepła. Bezpośrednio spieniana izolacja cieplna z pianki PU jest szczelna dyfuzyjnie. Do mocowania czujników temperatury przewidziano rurę zanurzeniową.

BT-HP jest przystosowany specjalnie do eksploatacji z pompami ciepła. Woda grzewcza znajdująca się w zbiorniku jest podgrzewana przez jeden lub kilka zewnętrznych wymienników ciepła.

Jeśli zbiornik będzie stosowany jako zbiornik zimny, przyłącza należy uszczelnić w miejscu montażu w sposób dyfuzyjny

3 MONTAŻ I PODŁĄCZENIE

Montaż, uruchomienie, konserwacja i naprawa mogą być wykonywane tylko przez upoważnionych i wykwalifikowanych fachowców. Należy uwzględnić normy i wytyczne obowiązujące w danym kraju.

3.1 Montaż czujników temperatury

- Wsunąć czujnik temperatury od góry w przewidzianą do tego rurę zanurzeniową
- Czujników temperatury nie wolno owijać taśmą izolacyjną.

3.2 Przyłącze hydrauliczne

Urządzenia zabezpieczające i rozszerzalnościowe do zamkniętych instalacji grzewczych wg EN 12828 nie znajdują się w zakresie dostawy i należy je zapewnić w miejscu montażu.

Zachować ostrożność podczas lutowania i spawania. Izolacja cieplna zbiorników nie może zetknąć się z otwartym płomieniem. Zachować dostateczne odstępstwa od izolacji cieplnej zbiornika.

Zbiornik buforowy nie jest emaliowany i dlatego nie wolno go używać do bezpośredniego podgrzewania wody pitnej.

Jeśli zbiornik jest stosowany jako zbiornik zimny, należy zaizolować przyłącza w sposób szczelny dyfuzyjnie w miejscu montażu.

- Instalację lub przyłącze zbiornika należy wykonać z uwzględnieniem przyporządkowania przyłącza zbiornika z odłączanymi połączeniami.
- Należy pamiętać, aby montaż wszystkich przyłączy i przewodów wykonać bez naprężeń. Elastycznych przewodów przyłączeniowych nie wolno przekręcać ani zaginać. Wszystkie przewody należy zaizolować zgodnie z obowiązującymi normami i przepisami.
- Nieużywane przyłącza należy trwale zamknąć szczelnie na powietrze i ciśnienie.

Przyłącze ogrzewania

Urządzenia bezpieczeństwa i rozszerzalnościowe do zamkniętych instalacji grzewczych muszą być wykonane zgodnie z obowiązującymi normami i dyrektywami (DIN EN 12828, DIN 4753 i DIN EN 12897). Jeśli na przyłączach zbiornika od strony obiegu grzewczego konieczne jest umieszczenie urządzeń odcinających, należy zainstalować dodatkowy zawór bezpieczeństwa oraz dodatkowe naczynie rozszerzalnościowe na zbiorniku buforowym przed urządzeniami odcinającymi.

Między zbiornikiem buforowym a zaworem bezpieczeństwa nie wolno montować urządzenia odcinającego. Woda wyciekająca ze względów bezpieczeństwa musi być odprowadzana bezpiecznie i widocznie.

Zbiornik należy stosować tylko w zamkniętych instalacjach grzewczych.

Dodatkowo należy zamontować ogranicznik temperatury bezpieczeństwa ze sprawdzonymi elementami zgodnie z obowiązującymi normami i przepisami, jeśli jeszcze go nie ma w instalacji.

Wyrównanie potencjałów

Wyrównanie potencjałów należy wykonać zgodnie z technicznymi warunkami podłączenia (TAB) lokalnego zakładu energetycznego i obowiązującymi

przepisami VDE. Wyrównanie potencjałów przewodów rurowych należy wykonać zgodnie z DIN 50927.

4 DALSZE WSKAZÓWKI

4.1 Uruchamianie i eksploatacja

Całą instalację należy starannie i dostatecznie przepłukać oraz odpowietrzyć. Wyciekającą przy tym wodę należy odprowadzić w odpowiedniej formie. Resztki lutu i konopi oraz inne zanieczyszczenia, które podczas montażu dostały się do sieci rury lub do zbiornika, mogą ewentualnie spowodować pogorszenie funkcji instalacji i możliwe jej uszkodzenia.

Wszystkie przyłącza, również przyłącza i przewody z umieszczoną zaślepką, należy jeszcze raz sprawdzić pod kątem szczelności po pierwszym podgrzaniu. Przewód wydmuchowy zaworu bezpieczeństwa musi być zawsze otwarty, aby wodę wyciekającą ze względu bezpieczeństwa można było odprowadzać w sposób kontrolowany.

Informacje wymagane do obsługi są podane w instrukcji obsługi regulatora lub wymienników ciepła (np. pompa ciepła, ew. dodatkowy kocioł grzewczy) oraz w instrukcji obsługi regulatora instalacji solarnej, a ponadto należy ich przestrzegać.

Pierwsze uruchomienie i podgrzanie muszą być nadzorowane przez specjalistę.

4.2 Konserwacja

W regularnych odstępach należy sprawdzać sprawność zainstalowanych zaworów bezpieczeństwa przez napowietrzanie.

Do czyszczenia części zewnętrznych zbiornika należy stosować wilgotną ścierkę bez ostrych środków czyszczących. Nigdy nie stosować środków czyszczących zawierających środki trące.

4.3 Utylizacja

Podczas demontażu instalacji należy uwzględnić wszystkie wymagania ustawowe i właściwe dla środowiska. Utylizować materiały zgodnie z obowiązującymi przepisami. Przestrzegać przy tym wytycznych ochrony środowiska odnoszących się do odzyskiwania, ponownego wykorzystania i utylizacji materiałów, środków eksploatacyjnych i pomocniczych

korpus zbiornika izolacja cieplna osłony (pokrywy) rozety wtykowe	stal S 235 JRG2 poliuretan polistyren (PS) polipropylen (PP)
---	---

4.4 Przekazywanie do użytkownika

Poinformować użytkownika,

- w jaki sposób prawidłowo użytkować instalację lub urządzenie,
- w jaki sposób prawidłowo i ekonomicznie ustawiać temperatury,
- że nieodzowna jest regularna konserwacja.

Należy wskazać mu ponadto wskazówki pielęgnacji wymienione w rozdziale „Konserwacja”. Przestrzegać zmian technicznych!

1 INFORMAÇÕES E INDICAÇÕES DE SEGURANÇA

1.1 Indicações relativas à utilização do presente manual

Pictogramas e logotipos:

Aviso de segurança - Aviso legal

Informações importantes a serem observadas

Para a sua própria segurança e para a segurança de terceiros, leia atentamente estas instruções de instalação, operação e manutenção antes de iniciar a instalação. Guarde estas instruções num local seguro e mantenha-as permanentemente disponíveis no local de instalação.

1.2 Utilização prevista

O tanque tampão só pode ser planeado, instalado e operado conforme descrito nestas instruções e nas informações técnicas associadas. É proibida qualquer outra utilização não prevista.

Os tanques servem para o armazenamento de energia térmica e destinam-se exclusivamente ao aquecimento de água de aquecedores ou água tampão. Os tanques são projetados exclusivamente para instalação em locais fechados ao abrigo da congelação. Os tanques só podem ser utilizados em sistemas de aquecimento fechados ou solares. A sua utilização em sistemas de arrefecimento também é possível. A água de aquecimento ou água tampão utilizada tem de cumprir as normas aplicáveis, no mínimo os requisitos da VDI 2035.

A utilização prevista inclui o cumprimento de todas as indicações destas instruções de montagem, operação e manutenção. Não assumimos quaisquer responsabilidades por uma utilização incorreta ou por alterações não autorizadas do produto ou por quaisquer consequências daí resultantes.

1.3 Indicações de segurança

Normas e directrizes

Durante o planeamento, o transporte, a montagem, a operação e os trabalhos de manutenção, deve-se observar:

- as normas de prevenção de acidentes e de segurança geralmente aplicáveis;
- os regulamentos relativos à proteção do ambiente;
- as disposições das associações profissionais;
- as leis, normas, directrizes e regulamentos aplicáveis, tais como DIN, EN, DVGW, TRGI, TRF e VDE;
- os regulamentos e as condições de ligação das empresas de serviços públicos locais.

Trabalhos no equipamento

Antes de iniciar os trabalhos:

- as válvulas de fecho devem estar fechadas e protegidas contra abertura involuntária;
- o equipamento deve ser desligado da corrente elétrica, verificado quanto à isenção de corrente e protegido contra religação involuntária.

Perigos no manuseamento do produto

- A ultrapassagem dos limites de funcionamento permitidos, por exemplo, temperatura máxima de funcionamento ou a sobrepressão máxima de funcionamento, pode provocar danos no produto ou em todo o equipamento.
- Em caso de danos, o equipamento não poderá continuar a ser operado.

Proteção contra incêndios

Respeitar os regulamentos de proteção contra incêndios em vigor e os códigos de construção/regulamentos de construção relevantes, em particular para:

- penetração em tectos e paredes;
- espaços com requisitos especiais/mais rigorosos para medidas preventivas de proteção contra incêndios (observar os regulamentos nacionais).

Requisitos do pessoal

- A instalação, a colocação em funcionamento, a manutenção e a reparação só podem ser efectuadas por empresas especializadas reconhecidas e por pessoal qualificado.
- Os trabalhos em instalações elétricas ou componentes de cabos só podem ser realizados por eletricitas qualificados.
- Os trabalhos em instalações de gás só podem ser efetuados por instaladores autorizados pela empresa de fornecimento de gás responsável.

2 INSTALAÇÃO E DESCRIÇÃO DO PRODUTO

2.1 Âmbito de fornecimento

Os tanques tampão são embalados individualmente. O âmbito de fornecimento inclui os seguintes componentes:

- Corpo do acumulador, incluindo isolamento térmico (com isolamento térmico fixo) e ventilação manual
- Suporte de parede (pré-montado)
- Embalagem de EPS com pontos de rutura pré-determinados para utilização como pé nivelador

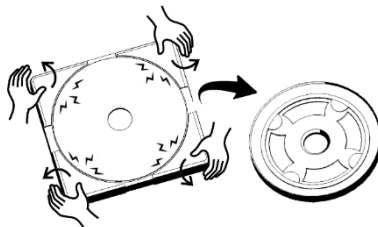

- Manual de instruções e de montagem

Os tanques são fornecidos sem dispositivos de segurança. Tais dispositivos devem ser adquiridos e instalados no local.

2.2 Armazenamento, transporte e instalação

As especificações seguintes aplicam-se ao armazenamento dos tanques:

- A temperatura ambiente admissível para o transporte e armazenamento do acumulador é de -20 °C a +50 °C.
- É proibido o armazenamento ao ar livre. A proteção contra a humidade ou a chuva deve ser garantida em todos os momentos.
- O isolamento térmico não deve ser exposto à luz solar direta.

Para o transporte e a montagem do acumulador, é necessário ter em atenção as seguintes indicações adicionais:

- O acumulador tem de ser protegido contra choques e impactos durante o transporte e a instalação.

Ao retirar e deitar fora a embalagem, observar as seguintes instruções:

- Abrir a embalagem com cuidado para não danificar o produto.
- Retirar as capas de proteção das conexões de armazenamento.
- A embalagem é constituída por cartão (descartável), plástico e poliestireno.

Eliminar estes materiais de acordo com as normas em vigor. Respeite os regulamentos de proteção ambiental relativos à recuperação, reutilização e eliminação de embalagens e consumíveis.

Para a montagem do acumulador, observar as seguintes instruções adicionais:

- O acumulador deve ser instalado e operado num local seco e ao abrigo da congelação (temperatura do ar ambiente permitida: 2-45 °C). Em caso de perigo de gelo, o acumulador deve ser completamente esvaziado.
- O acumulador é fixado a uma parede com suficiente capacidade de carga por meio do suporte de parede (ter em atenção o peso total do acumulador cheio!) ou instalado num piso nivelado e horizontal após a montagem do pedestal. Certifique-se de que o solo no local de instalação tem capacidade de carga suficiente para o acumulador selecionado quando cheio. O acumulador não deve ser instalado diretamente no solo.
- Para os trabalhos de instalação e manutenção, devem ser mantidas folgas mínimas suficientes no local de instalação e deve ser assegurado um acesso sem problemas ao acumulador.
- O isolamento térmico deve ser protegido das instalações de combustão e de outras fontes de calor (temperaturas > 95 °C) através da observância das distâncias mínimas suficientes. As distâncias às instalações de combustão devem ser verificadas na documentação do fabricante, bem como nos regulamentos correspondentes.
- O acumulador deve ser instalado na vertical e não deve oscilar.

Para evitar danos secundários, ao instalar, montar e operar o acumulador tampão em locais não habituais (por exemplo, sótãos, espaços divisões com pisos sensíveis à água, despensas etc.), dever-se-á ter em conta a possibilidade de fuga de água e deve ser previsto um dispositivo para recolher a água com um dreno adequado (por exemplo, bacia de retenção) que possa drenar com segurança a água que escorre. Se instalado numa cave, esta deve contar com um dreno de chão adequado que permita escoar com segurança a água que venha a sair.

2.3 Descrição do produto e dados técnicos

O acumulador tampão BT-HP é um tanque de aço sem acessórios integrados, por exemplo, permutador de calor. O isolamento térmico espumado direto, feito de espuma de PU, é estanque à difusão. Um tubo de imersão é fornecido para acomodar sensores de temperatura.

O BT-HP foi especialmente concebido para funcionar com bombas de calor. A água de aquecimento no acumulador é aquecida por um ou mais geradores de calor externos.

Se o acumulador for utilizado como acumulador de frio, as ligações devem ser isoladas no local de forma estanque à difusão

3 MONTAGEM E LIGAÇÃO

A instalação, colocação em funcionamento, manutenção e reparação só podem ser efetuadas por técnicos autorizados e formados. Devem ser respeitadas as normas e diretivas em vigor no respetivo país.

3.1 Montagem do sensor de temperatura

- Introduzir o sensor de temperatura por cima no tubo de imersão previsto para o efeito
- Os sensores de temperatura não podem ser envolvidos com fita isoladora.

3.2 Ligação hidráulica

O dispositivo de segurança e de expansão para instalações de aquecimento fechados de acordo com a norma EN 12828 não está incluído no âmbito do fornecimento e tem de ser fornecido pelo cliente.

Ter cuidado durante os trabalhos de soldadura. O isolamento térmico do depósito do acumulador não pode entrar em contacto com uma chama aberta. Manter uma distância suficiente do isolamento térmico do acumulador.

O acumulador tampão não é esmaltado e, por isso, nunca deve ser utilizado para aquecimento direto de água potável.

Se o acumulador for utilizado como acumulador de frio, as ligações devem ser isoladas à prova de difusão no local.

- A instalação ou ligação do depósito do acumulador deve ser efectuada com ligações amovíveis, de acordo com a atribuição de ligação do depósito do acumulador.
- Assegurar que todas as ligações e cabos são instalados sem tensão. Os cabos de ligação flexíveis não podem ser torcidos ou dobrados. Todos os cabos devem ser isolados de acordo com as normas e regulamentos em vigor.
- As ligações não utilizadas devem ser permanentemente estanques ao ar e à pressão.

Ligação de aquecimento

Os dispositivos de segurança e de expansão para sistemas de aquecimento fechados devem ser concebidos de acordo com as normas e directrizes aplicáveis (DIN EN 12828, DIN 4753 e DIN EN 12897). Se as ligações do acumulador do lado do circuito de aquecimento estiverem equipadas com dispositivos de fecho, dever-se-á instalar uma válvula de segurança adicional e um reservatório de expansão adicional no acumulador tampão a montante dos dispositivos de fecho. Não pode ser instalado qualquer dispositivo de fecho entre o acumulador tampão e a válvula de segurança. Por razões de segurança, deve ser possível drenar de forma segura e visível a água que se tenha escapado.

Utilizar o acumulador apenas em instalações de aquecimento fechadas.

Para além disso, deve ser instalado um limitador de temperatura de segurança testado em componentes, de acordo com as normas e regulamentos aplicáveis, caso a instalação ainda não o tenha.

Compensação de potencial

A compensação de potencial deve ser efectuada de acordo com as condições técnicas de ligação (TAB) do fornecedor de energia local e os regulamentos VDE aplicáveis. A compensação potencial das tubulações deve ocorrer conforme a DIN 50927.

4 INFORMAÇÕES COMPLEMENTARES

4.1 Colocação em funcionamento e operação

Toda a instalação deve ser cuidadosa e suficientemente lavada e ventilada. A água que sair deve ser drenada de forma adequada. Os resíduos de solda e de cânhamo, bem como outras impurezas que tenham entrado na tubagem ou no acumulador durante a montagem, podem prejudicar o funcionamento da instalação e causá-la possíveis danos.

Todas as ligações, incluindo as ligações e tubagens equipadas com tampões de fecho na fábrica, devem ser novamente verificadas quanto a fugas após o primeiro enchimento e após o primeiro processo de aquecimento.

Por razões de segurança, a linha de purga da válvula de segurança tem de estar sempre aberta, para que a água que sai possa ser drenada de forma controlada.

As informações necessárias para a operação encontram-se no manual de instruções do regulador ou do gerador de calor (por exemplo, bomba de calor ou, se necessário, caldeira adicional) e no manual de instruções do regulador do sistema solar e devem ser respeitadas.

A primeira colocação em funcionamento e o aquecimento devem ser monitorizados por um técnico especialista.

4.2 Manutenção

A funcionalidade das válvulas de segurança instaladas tem de ser verificada regularmente através de uma escorva.

Limpar as partes exteriores do acumulador com um pano húmido sem produtos de limpeza agressivos. Nunca utilizar produtos de limpeza abrasivos.

4.3 Eliminação

Ao desmontar a instalação, respeitar todos os requisitos ambientais e legais.

Eliminar os materiais de acordo com os regulamentos aplicáveis. Respeitar os regulamentos de proteção ambiental no que diz respeito à recuperação, reutilização e eliminação de materiais, consumíveis e excipientes

Corpo do acumulador	Aço S 235 JRG2
Isolamento térmico	Poliuretano
Tampas (capotas)	Poliestireno (PS)
Rosetas de encaixe	Polipropileno (PP)

4.4 Entrega ao operador

Informar o operador:

- como manusear corretamente a instalação ou o aparelho;
- como regular as temperaturas de forma correta e económica;
- que a manutenção regular é essencial.

Chamar também a atenção para as instruções de manutenção indicadas no capítulo "Manutenção". Sujeito a alterações técnicas!

1 INFORMAȚII ȘI INDICAȚII DE SIGURANȚĂ

1.1 Indicații privind utilizarea acestor instrucțiuni

Pictograme și logo-uri:

Indicație de siguranță Indicație legală

Informații importante care trebuie luate în considerare

Citiți cu atenție aceste instrucțiuni de montaj, operare și întreținere pentru siguranța dumneavoastră și a altor persoane înainte de începerea instalării.

Păstrați aceste instrucțiuni și țineți-le permanent disponibile la locul de instalare.

1.2 Utilizarea prevăzută

Rezervorul tampon poate fi planificat, instalat și exploatat numai conform descrierii din acestor instrucțiuni și a informațiilor tehnice aferente. Orice altă utilizare nu este prevăzută și, prin urmare, este interzisă.

Rezervoarele sunt utilizate pentru stocarea energiei termice și sunt destinate exclusiv încălzirii apei pentru încălzire sau a apei tampon. Rezervoarele sunt potrivite numai pentru instalarea în încăperi închise, fără îngheț. Rezervoarele pot fi utilizate numai în instalații de încălzire sau solare închise. Este posibilă și folosirea în instalațiile de răcire. Apa de încălzire, resp. apa tampon utilizată trebuie să îndeplinească standardele aplicabile, dar cel puțin cerințele VDI 2035. Utilizarea prevăzută include respectarea tuturor indicațiilor acestor instrucțiuni de montaj, operare și întreținere. Nu se preia nicio răspundere pentru utilizarea necorespunzătoare sau modificarea nepermisă a produsului și a tuturor consecințelor care rezultă din aceasta.

1.3 Indicații de siguranță

Norme și directive

La planificare, transport, montare, operare și funcționare, precum și la lucrările de întreținere, respectați

- reglementările general aplicabile privind prevenirea accidentelor și siguranța
- reglementările privind protecția mediului
- dispozițiile asociațiilor profesionale
- Legile, standardele, liniile directoare și reglementările aplicabile, cum ar fi de ex. DIN, EN, DVGW, TRGI, TRF și VDE
- Reglementările și condițiile de conectare privind firmele locale de utilități

Lucrările la instalații

Înainte de începerea lucrărilor

- dispozitivele de închidere trebuie închise și asigurate împotriva deschiderii accidentale
- instalația trebuie să fie scoasă de sub tensiune, verificată pentru absența tensiunii și asigurată contra reconectării

Pericole în manipularea produsului

- la depășirea limitelor de funcționare admise, cum ar fi temperatura maximă de funcționare sau suprapresiunea maximă de funcționare, aceasta poate duce la deteriorarea produsului sau a întregii instalații.
- În caz de deteriorare a instalației, acesta nu poate continua să fie operat.

Protecția împotriva incendiilor

Respectați reglementările aplicabile privind protecția împotriva incendiilor și protocoalele/reglementările aplicabile privind construcțiile, în special la:

- trecerile prin plafoane și pereți
- spații cu cerințe speciale/mai stricte pentru măsuri preventive de protecție împotriva incendiilor (respectați reglementările naționale)

Cerințe privind personalul

- Montarea, punerea în funcțiune, întreținerea și repararea pot fi efectuate numai de către companii specializate recunoscute și specialiști instruiți.
- Lucrările la instalațiile electrice sau la piesele de cablu pot fi efectuate numai de electricieni calificați.
- Lucrările la instalațiile de gaze pot fi efectuate numai de către instalatori care au fost autorizați în acest sens de către societatea competentă de furnizare a gazelor.

2 AMPLASAREA ȘI DESCRIEREA PRODUSULUI

2.1 Volumul livrării

Rezervoarele tampon sunt ambalate individual. Volumul livrării include următoarele componente:

- corp de rezervor, inclusiv izolație termică (cu izolație termică fixată permanent) și ventilație manuală
- consolă de perete (premontată)
- ambalaj EPS cu puncte de rupere predeterminate pentru utilizarea ca picior reglabil

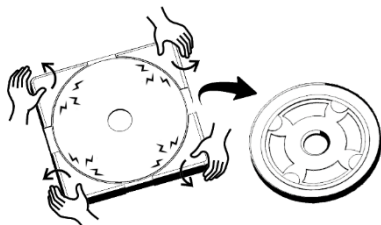

- manualul de montaj și utilizare
- Rezervoarele sunt livrate fără dispozitive de siguranță. Acestea trebuie achiziționate și instalate pe șantier.

2.2 Depozitarea transportul și amplasarea

Pentru depozitarea rezervorului sunt valabile următoarele cerințe:

- temperatura ambiantă admisă pentru depozitarea și transportul rezervorului este -20 °C până la + 50 °C.
- depozitarea în aer liber este interzisă. Protecția împotriva umezelii, resp. a ploii trebuie garantată permanent.
- Izolația termică nu trebuie expusă la lumina directă a soarelui.

Vă rugăm să rețineți următoarele instrucțiuni suplimentare pentru transportul și instalarea rezervorului:

- Rezervorul trebuie să fie protejat împotriva impacturilor și loviturilor puternice în timpul transportului și amplasării.

La îndepărtarea și eliminarea ambalajelor, vă rugăm să respectați următoarele indicații:

- Deschideți ambalajul cu atenție, astfel încât să nu deteriorați produsul.

- Scoateți capacele de protecție ale conexiunilor rezervorului.
- Ambalajul este format din carton (de unică folosință), plastic și polistiren. Eliminați aceste materiale în conformitate cu reglementările aplicabile. Vă rugăm să respectați cerințele pentru protecția mediului în ceea ce privește recuperarea, reutilizarea și eliminarea ambalajelor și a materialelor de operare.

Vă rugăm să rețineți următoarele indicații suplimentare pentru amplasarea rezervoarelor:

- Amplasarea și operarea rezervorului trebuie făcute într-o încăpere uscată, fără îngheț (temperatura aerului admisă a camerei: 2-45 °C). Dacă există pericol de îngheț, rezervorul trebuie golit complet.
- Rezervorul trebuie fixat pe un perete suficient de portant prin intermediul consolei de perete (țineți cont de greutatea totală a rezervorului umplut), ori plasat pe o podea plată și orizontală după montarea piciorului reglabil. Asigurați-vă că terenul de fundație de la locul de amplasare este suficient de portant pentru rezervorul selectat atunci când este umplut. Rezervorul nu trebuie coborât în pământ.
- Pentru lucrările de montaj și întreținere, la locul de instalare trebuie menținute distanțe minime suficiente și trebuie asigurată accesibilitatea fără probleme la rezervor.
- Izolația termică trebuie protejată de instalațiile de ardere și de alte surse de căldură (temperaturi > 95°C) prin menținerea unor distanțe minime suficiente. Distanțele față de instalațiile de ardere pot fi găsite în documentația producătorului și în reglementările corespunzătoare.
- Rezervorul trebuie amplasat vertical și nu trebuie să se clatine.

Pentru a evita deteriorarea secundară, la amplasarea, montarea și operarea rezervorului tampon în locuri neobișnuite (de ex. mansarde, camere de zi cu podele sensibile la apă, încăperi de depozitare, etc.) trebuie prevăzută o eventuală scurgere de apă și, astfel, un dispozitiv de colectare a apei scurse cu un canal de scurgere adecvat (de ex. cadă de scurgere), care poate drena în siguranță apa care se scurge. La amplasarea în pivnițe, trebuie să dispună de o scurgere adecvată în podea, astfel încât orice scurgere de apă să poată fi drenată în siguranță.

2.3 Descrierea produsului și datele tehnice

Rezervorul tampon BT-HP este un rezervor de oțel fără componente integrate, cum ar fi schimbătoarele de căldură. Izolația termică spumată din spumă PU este rezistentă la difuzie. Pentru recepția senzorilor de temperatură este prevăzut un tub de imersie.

BT-HP este special conceput pentru operarea cu pompe de căldură. Apa de încălzire din rezervor este încălzită de unul sau mai multe generatoare de căldură externe.

Dacă rezervorul este utilizat ca rezervor de răcire, conexiunile trebuie izolate împotriva difuziei pe șantier

3 MONTAREA ȘI RACORDAREA

Montarea, punerea în funcțiune, întreținerea și repararea pot fi efectuate numai de către specialiști autorizați și instruiți. Trebuie luate în considerare standardele și directivele valabile în țara respectivă.

3.1 Montarea senzorului de temperatură

- Introduceți senzorii de temperatură de sus în tubul de imersie prevăzut în acest scop
- Senzorii de temperatură nu trebuie să fie înfășurați cu bandă izolatoare.

3.2 Racordul hidraulic

Dispozitivul de siguranță și cel de extindere pentru instalațiile de încălzire închise în conformitate cu EN 12828 nu sunt incluse în volumul livrării și trebuie prevăzute pe șantier.

Atenție la lucrările de lipire și sudare. Izolația termică a rezervoarelor nu trebuie să intre în contact cu o flacără deschisă. Păstrați distanțe suficiente față de izolația termică a rezervorului.

Rezervorul tampon nu este emailat și, prin urmare, nu trebuie utilizat în niciun caz pentru încălzirea directă a apei potabile.

Dacă rezervorul de stocare este utilizat ca rezervor de răcire, racordurile trebuie izolate împotriva difuziei pe șantier.

- Instalarea, resp. conectarea rezervorului trebuie să se efectueze cu respectarea alocării racordurilor rezervorului, cu legături detașabile.
- Trebuie avut grijă să se asigure montarea fără tensiune a tuturor racordurilor și cablurilor. Cablurile flexibile nu trebuie să fie răsucite sau îndoit. Toate conductele trebuie izolate în conformitate cu standardele și directivele aplicabile.
- Racordurile neutilizate trebuie etanșate permanent împotriva aerului și a presiunii.

Racord de încălzire

Dispozitivele de siguranță și de extindere pentru instalațiile de încălzire închise trebuie executate în conformitate cu standardele și directivele aplicabile (DIN EN 12828, DIN 4753 și DIN EN 12897). Dacă racordurile rezervorului pe circuitul de încălzire sunt prevăzute cu dispozitive blocabile, trebuie instalate o supapă de siguranță suplimentară și un vas de expansiune suplimentar pe rezervorul tampon în fața dispozitivelor blocabile.

Nu trebuie instalat niciun dispozitiv de blocare între rezervorul tampon și supapa de siguranță. Apa care scapă din motive de siguranță trebuie să poată fi evacuată în siguranță și vizibil.

Utilizați rezervorul numai în instalații de încălzire închise.

În plus, trebuie instalat un limitator de temperatură de siguranță testat pe componente în conformitate cu standardele și reglementările aplicabile, dacă nu este încă disponibil în instalație.

Compensarea potențialului

Compensarea potențialului trebuie efectuată în conformitate cu condițiile tehnice de racordare (TAB) ale furnizorului local de energie și cu reglementările VDE aplicabile. Compensarea potențialului conductelor trebuie efectuată în conformitate cu DIN 50927.

4 INDICAȚII SUPLIMENTARE

4.1 Punerea în funcțiune și operarea

Întreaga instalație trebuie spălată și ventilată suficient și cu grijă. Apa care scapă în acest caz trebuie evacuată într-o formă adecvată. Reziduuri de lipire și de cânepă, precum și alte impurități, care au ajuns în rețeaua de conducte în timpul instalării, pot duce la o influențare a funcționării instalației și la posibile deteriorări ale instalației.

Toate racordurile, inclusiv racordurile și conductele echipate din fabrică cu dopuri oarbe, trebuie verificate încă o dată pentru etanșeitate după prima umplere și după primul proces de încălzire.

Linia de evacuare a supapei de siguranță trebuie să fie întotdeauna deschisă, pentru ca apa care iese să poată fi drenată într-un mod controlat.

Informațiile necesare pentru funcționare trebuie văzute în instrucțiunile de funcționare ale controlerului sau ale generatorului de căldură (de ex. pompa de căldură, eventual cazan suplimentar), precum și în instrucțiunile de operare ale controlerului instalației solare și trebuie respectate.

Prima punere în funcțiune și încălzire trebuie monitorizate de un specialist.

4.2 Întreținerea

Funcționalitatea supapelor de siguranță instalate trebuie verificată la intervale regulate prin aerisire.

Pentru curățarea părților exterioare ale rezervorului, utilizați o cârpă umedă fără agenți de curățare caustici. Nu folosiți niciodată agenți de curățare abrazivi.

4.3 Eliminarea

La demontarea instalației, respectați toate cerințele relevante pentru mediu și cele legale. Eliminați materialele în conformitate cu reglementările aplicabile. Respectați cerințele de protecție a mediului în ceea ce privește recuperarea, refolosirea și eliminarea materialelor, consumabilelor și materialelor auxiliare

Corpul rezervorului Izolație termică Capace (Calote) Rozete de conectare	Oțel S 235 JRG2 Poliuretan Polistiren(PS) Polipropilenă (PP)
--	---

4.4 Predarea la administrator

Informați administratorul,

- cum trebuie manipulată corect instalația, resp. aparatul,
- cum se setează temperaturile corect și economic,
- că întreținerea regulată este esențială.

Vă rugăm să-i indicați în continuare instrucțiunile de îngrijire din capitolul „Întreținerea”. Sub rezerva modificărilor tehnice!

1. INFORMACIJE IN VARNOSTNI NAPOTKI

1.1 Napotki za uporabo teh navodil

Piktogrami in logotipi:

Varnostni napotek Pravni napotek

Pomembne informacije, ki jih je treba upoštevati

Pred začetkom montaže zaradi lastne varnosti in varnosti drugih oseb pozorno preberite ta navodila za montažo, uporabo in vzdrževanje. Ta navodila shranite in jih imejte trajno na razpolago na kraju namestitve.

1.2 Pravilna uporaba

Hranilnik smete načrtovati, namestiti in uporabljati le v skladu s temi navodili oz. ustreznimi tehničnimi informacijami. Vsaka drugačna uporaba je nepravilna in zato ni dovoljena.

Hranilniki služijo shranjevanju toplotne energije in so namenjeni izključno ogrevanju ogrevalne oz. hrambene vode. Hranilniki so primerni samo za postavitev v zaprtih prostorih brez zmrzali. Hranilniki se smejo uporabljati samo v zaprtih ogrevalnih oz. solarnih sistemih. Možna je tudi uporaba v hladilnih sistemih. Uporabljana ogrevalna oz. hrambna voda mora zadoščati veljavnim standardom, a vsaj zahtevam VDI 2035.

K pravilni uporabi spada upoštevanje vseh napotkov teh navodil za montažo, uporabo in vzdrževanje. Ne prevzemamo odgovornosti za nepravilno uporabo ali nedovoljeno spremembo na izdelku ter za nobeno iz tega izhajajočo posledico.

1.3 Varnostni napotki

Standardi in direktive

Pri načrtovanju, transportu, montaži, obratovanju in upravljanju ter vzdrževalnih delih upoštevajte

- splošno veljavne predpise za preprečevanje nesreč in varnostne predpise
- predpise o varstvu okolja
- določila poklicnih združenj
- veljavne zakone, standarde, direktive in uredbe, kot so npr. DIN, EN, DVGW, TRGI, TRF in VDE
- predpise in priključitvene pogoje krajevnih podjetij za oskrbo z energijo

Dela na sistemu

Pred začetkom del

- je treba zapreti zaporne naprave in jih zavarovati pred nenamernim odpiranjem
- je treba pri sistemu izklopiti napetost, preveriti, ali je brez napetosti, in ga zavarovati pred ponovnim vklopom

Nevarnosti pri ravnanju z izdelkom

- Pri prekoračitvi dovoljenih meja uporabe, kot je npr. maks. delovna temperatura ali maks. delovni nadtlak, lahko pride do škode na izdelku oz. celotnem sistemu.
- Če pride do škode na sistemu, se ga ne sme več uporabljati.

Požarna zaščita

Upoštevajte zadevne predpise o požarni zaščiti in veljavne gradbene ureditve/predpise, zlasti pri:

- prediranjju stropov in sten
- prostorih s posebnimi/zaostrenimi zahtevami glede preprečevalnih ukrepov požarne zaščite (upoštevajte nacionalne predpise)

Osební pogoji

- Montažo, zagon, vzdrževanje in servisiranje smejo izvajati samo priznana strokovna podjetja in izšolani strokovni delavci.
- Dela na električnih sistemih ali delih napeljave smejo izvajati samo za to izobraženi električarji.
- Dela na plinskih inštalacijah smejo izvajati izključno inštalaterji, ki so bili za ta namen pooblašteni s strani pristojnega podjetja za oskrbo s plinom.

2. POSTAVITEV IN OPIS IZDELKA

2.1 Obseg dobave

Hranilniki so zapakirani posamično. Obseg dobave vsebuje sledeče komponente:

- shranjevalno telo vključno s toplotno izolacijo (s trdno povezano toplotno izolacijo) in ročnim odzračevanjem
- stensko konzolo (predmontirano)
- EPS embalažo z odlomnimi mesti za uporabo kot stojna noga

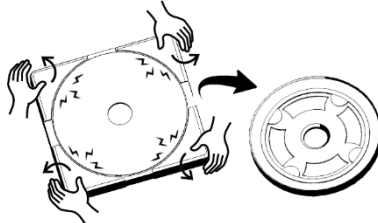

- navodila za montažo in uporabo

Hranilniki se dobavijo brez varnostnih naprav. Te je treba priskrbeti in namestiti na kraju postavitve.

2.2 Shranjevanje, transport in postavitvev

Za shranjevanje hranilnikov veljajo sledeča določila:

- Dovoljena okoliška temperatura za transport in shranjevanje hranilnika znaša od -20 do $+50$ °C.
- Shranjevanje zunaj je prepovedano. Vselej mora biti zagotovljena zaščita pred vlago oz. dežjem.
- Toplotna izolacija ne sme biti izpostavljena neposredni sončni svetlobi.

Prosimo, upoštevajte sledeče nadaljnje napotke za transport in postavitvev hranilnika:

- Hranilnik je treba za zaščito pri transportu in postavitvi zaščititi pred trdimi udarci in sunki.

Pri odstranjevanju embalaž (med odpadke) upoštevajte sledeče napotke:

- Embalažo odpirajte previdno, da ne poškodujete izdelka.
- Odstranite zaščitne pokrovčke priključkov hranilnika.
- Embalaža sestoji iz kartona (za enkratno uporabo), plastike in stiroporja. Te materiale odstranite v skladu z veljavnimi predpisi. Pri tem upoštevajte določila o varstvu okolja v zvezi s predelavo, ponovno uporabo in odstranjevanjem embalaž ter obratovalnih sredstev med odpadke.

Prosimo, upoštevajte sledeče nadaljnje napotke za postavitvev hranilnika:

- Postavitev in obratovanje hranilnika morata potekati v suhem prostoru brez zmrzali (dovoljena temperatura zraka v prostoru: 2–45 °C). Če obstaja nevarnost zmrzali, je treba hranilnik v celoti izprazniti.
- Hranilnik se prek stenske konzole pritrdi na dovolj nosilno steno (upoštevajte skupno težo napolnjenega hranilnika) ali po montaži stojne noge na ravna in vodoravna tla. Poskrbite, da bo podlaga na kraju postavitve dovolj nosilna za izbrani hranilnik v napolnjenem stanju. Hranilnika se ne sme spustiti v tla.
- Za montažna in vzdrževalna dela je treba upoštevati zadostne najmanjše razdalje na kraju postavitve ter zagotavljati neproblematično dostopnost do hranilnika.
- Toplotno izolacijo je treba z upoštevanjem zadostnih najmanjših razdalj zaščititi pred kurilnimi sistemi in drugimi viri toplote (temperaturami > 95 °C). Razdalje od kurilnih sistemov najdete tako v proizvajalčevi dokumentaciji kot tudi v ustreznih uredbah.
- Hranilnik je treba postaviti navpično in se ne sme majati.

V izogib sekundarni škodi je treba pri postavitvi, montaži in obratovanju hranilnika na nenavadnih krajih (npr. na podstrešjih, v bivalnih prostorih s tlemi, občutljivimi na vodo, v odlagalnih prostorih itd.) upoštevati morebitni iztok vode in s tem predvideti napravo za lovljenje iztečene vode z ustreznim odtokom (npr. prestrežno kadjo), ki lahko odvede morebitno iztečeno vodo. Pri postavitvi v kletnih prostorih mora imeti zadevni prostor ustrezen talni odtok, da se lahko varno odvede morebitna iztečena voda.

2.3 Opis izdelka in tehnični podatki

Hranilnik BT-HP je jeklen hranilnik brez vključenih vgradenj, kot so npr. toplotni izmenjevalniki. Neposredno penjena toplotna izolacija iz PU pene je difuzijsko tesna. Za sprejem temperaturnih tipal je predvidena potopna cev.

BT-HP je posebej zasnovan za obratovanje s toplotnimi črpalkami. Ogrevalna voda, ki se nahaja v hranilniku, se segreva prek enega ali večjih zunanjih generatorjev toplote.

Če se hranilnik uporablja kot hranilnik hladu, je treba priključke na kraju postavitve difuzijsko tesno izolirati.

3 MONTAŽA IN PRIKLOP

Montažo, zagon, vzdrževanje in servisiranje smejo izvajati samo pooblaščen in izobraženi strokovnjaki. Treba je upoštevati standarde in direktive, ki veljajo v zadevni državi.

3.1 Montaža temperaturnih tipal

- Temperaturno tipalo od zgoraj vstavite v za to predvideno potopno cev.
- Temperaturnih tipal se ne sme ovijati z izolirnim trakom.

3.2 Hidravlični priklop

Varnostna in raztezna naprava za zaprte ogrevalne sisteme v skladu z EN 12828 nista vsebovani v obsegu dobave in ju je treba predvideti na kraju postavitve. Bodite previdni pri spajkalnih in varilskih delih. Toplotna izolacija hranilnikov ne sme priti v stik z odprtim plamenom. Upoštevajte zadostne razdalje do toplotne izolacije hranilnika.

Hranilnik ni emajliran in se zato na noben način ne sme uporabljati za neposredno ogrevanje sanitarne vode.

Če se hranilnik uporablja kot hranilnik hladu, je treba priključke na kraju postavitve difuzijsko tesno izolirati.

- Inštalacijo oz. priklop hranilnika je treba ob upoštevanju sheme priklopa hranilnika izvesti s snemljivimi povezavami.
- Treba je paziti na breznapetostno montažo vseh priključkov in napeljav. Fleksibilne priključne napeljave se ne smejo zaviti ali prepogniti. Vse napeljave je treba izolirati v skladu z veljavnimi standardi in predpisi.
- Neuporabljene priključke je treba trajno zrako- in tlakotesno zapreti.

Priklop ogrevanja

Varnostne in raztezne naprave za zaprte ogrevalne sisteme je treba izvesti v skladu z veljavnimi standardi in direktivami (DIN EN 12828, DIN 4753 in DIN EN 12897). Če se priključki hranilnika na strani ogrevanja opremijo z zapornimi napravami, je treba na hranilnik pred zapornimi napravami namestiti dodaten varnostni ventil in dodatno raztezno posodo.

Med hranilnikom in varnostnim ventilom ne sme biti vgrajena nobena zaporna naprava. Iz varnostnih razlogov iztekajočo vodo mora biti mogoče brez nevarnosti in vidno odvajati.

Hranilnik uporabljajte samo v zaprtih ogrevalnih sistemih.

Dodatno je treba v skladu z veljavnimi standardi in predpisi vgraditi preverjen varnostni temperaturni omejevalnik, če v sistemu še ni nobenega.

Izravnava potenciala

Izravnavo potenciala je treba izvesti v skladu s tehničnimi priključnimi pogoji (TAB) krajevnega dobavitelja energije in veljavnimi določili VDE. Izravnavo potenciala cevnih napeljav je treba opraviti v skladu z DIN 50927.

4. DRUGI NAPOTKI

4.1 Zagon in obratovanje

Celotni sistem je treba skrbno in zadostno sprati in odzračiti. Vodo, ki pri tem izteče, je treba v ustrezni obliki odvesti. Ostanki spajkanja in konoplje ter druge nečistoče, ki so pri montaži prišli v mrežo cevi oz. hranilnik, morda lahko privedejo do poslabšanja delovanja sistema in možne škode na sistemu.

Vse priključke, tudi tovarniško s slepimi čepi opremljene priključke in napeljave, je treba po prvem polnjenju in po prvem ogrevanju še enkrat preveriti glede tesnosti.

Izpihovalni vod varnostnega ventila mora biti vedno odprt, da se lahko iztekajoča voda iz varnostnih razlogov nadzorovano odvaja.

Za uporabo potrebne informacije je treba razbrati iz navodil za uporabo regulatorja oz. generatorjev toplote (npr. toplotne črpalke, po potrebi dodatnega ogrevalnega kotla) ter navodil za uporabo regulatorja solarnega sistema ter jih upoštevati.

Prvi zagon in prvo ogrevanje mora nadzorovati strokovnjak.

4.2 Vzdrževanje

V rednih časovnih intervalih je treba z odzračevanjem preverjati zmožnost delovanja nameščenih varnostnih ventilov.

Za čiščenje zunanjih delov hranilnika je treba uporabljati vlažno krpo brez ostrih čistil. Nikoli ne uporabljajte čistil z vsebnostjo abrazivnih sredstev.

4.3 Odstranjanje med odpadke

Pri razstavljanju sistema upoštevajte vse okoljsko relevantne in zakonske zahteve. Materiale odstranite v skladu z veljavnimi predpisi. Pri tem upoštevajte določila o varstvu okolja v zvezi s predelavo, ponovno uporabo in odstranjevanjem materialov ter obratovalnih in pomožnih sredstev med odpadke.

telo hranilnika toplotna izolacija pokrovčki vtične rozete	jeklo S 235 JRG2 poliuretan polistirol (PS) polipropilen (PP)
--	--

4.4 Predaja uporabniku

Informirajte uporabnika,

- kako je treba pravilno ravnati s sistemom oz. napravo,
- kako je treba pravilno in gospodarno nastavljati temperature,
- da je nujno potrebno redno vzdrževanje.

Poleg tega ga opozorite na napotke za nego, navedene v poglavju »Vzdrževanje«.

Tehnične spremembe so pridržane!

Austria Email AG
Austriastraße 6
A-8720 Knittelfeld